

<https://doi.org/10.52340/gbasb>

ISSN 2233-3606 (print)  
ISSN:2960-981X (online)

საქართველოს ბიზნესის მეცნიერებათა აკადემია  
GEORGIAN ACADEMY OF BUSINESS SCIENCES

საერთაშორისო რეფერირებადი და რეცენზირებადი  
სამეცნიერო-პრაქტიკული ჟურნალი

**მოამბე**  
**XLVII**  
**MOAMBE**

**INTERNATIONAL PRECISED AND REVIEWED  
SCIENTIFIC-PRACTICAL MAGAZINE**

თბილისი 2023 TBILISI

**„მოამბე“ გამოდის 1995 წლიდან  
„MOAMBE“ IS PUBLISHED SINCE 1995**

**სტატიები მიიღება შემდეგი მოთხოვნების გათვალისწინებით**

1. ტექსტი აკრეფილი უნდა იყოს Word-ში, Sylfaen-ში, შრიფტის ზომა 12, ინტერვალის სტრიქონებს შორის 1.5, ველების დაშორება მარჯვენა-მარცხენა მხარეს 2 და 3 სმ. შესაბამისად, ზედა და ქვედა 2.5 და 2.5 სმ. ტექსტი უნდა აიკრიფოს გადატანების გარეშე. ცხრილები გადაყვანილი JPEG ფორმატში. სტატიის მინიმალური მოცულობა უნდა იყოს არანაკლებ 5 გვერდი A4 ფორმატის.
2. ავტორის სახელი, გვარი, სამეცნიერო წოდება და თანამდებობა, საკონტაქტო კოორდინატები (ტელეფონები, ელ-ფოსტა).
3. სტატიას უნდა ახლდეს სტატიის სათაური და რეზიუმე ქართულ და ინგლისურ ენებზე. რეზიუმე უნდა იყოს მოცულობით 120-150 სიტყვა, აკრეფილი შესაბამისად Sylfaen-ში და Times New Roman-ში, შრიფტის ზომა 12, სამეცნიერო სტატიას უნდა დაერთოს გამოყენებული ლიტერატურის სია.
4. სტატია შეიძლება გამოქვეყნდეს ნებისმიერ უცხო ენაზეც. ასეთ შემთხვევაში, ჩვენი მოთხოვნაა რეზიუმე მოგვანოდოთ ქართულ და ინგლისურ ენებზე.

სტატიების გადმოგზავნა შესაძლებელია შემდეგ ელექტრონულ მისამართზე:

temur.babunashvili@mail.ru; mariizoria@mail.ru;

ტელეფონები: 593 23 99 58; 593 95 92 47

ვებ-გვერდი: www.sbma.ge

Continues taking articles according to this requests:

1. Text must be gathered in Word, size of AcadNusx font 12, interval between lines – 1.5; borders in right and left side – 3 and 2 sm. Also, up and down borders – 2,5 and 2,5 sm. Text must be picked up without transferring. Tables should be in JPEG. The minimal size of article is Spages of A4 format.
2. The first name of author, last name, scientific rank and post, coordinates (telephone number, e-mail).
3. The article must have reziume in Georgian and English languages. The size should be 120-150 words, it must be picked up in AcadNusx and in Times New Roman, size of font – 12. Scientific article must have list of used literature.
4. The article may be published in any foreign language. So, it is also our request to prepare rezi-ume in Georgian and English languagues too.

**E-mail: temur.babunashvili@mail.ru; mariizoria@mail.ru;**

Tel: 593 239 958; 593 959 247

www.sbma.ge

საქართველოს ბიზნესის მეცნიერებათა აკადემია დაფუძნდა 1995 წლის 23 მარტს. აკადემია საქართველოს იუსტიციის სამინისტრომ რეგისტრაციაში გაათარა 1995 წლის 9 აპრილს, რეგისტრაციის სერტიფიკატის №1982

THE GEORGIAN ACADEMY OF BUZINESS SCIENCES WAS ESTABLISHED ON MARCH 23, 1995. THE ACADEMY WAS REGISTERED ON APRIL 9, 1995 BY MINISTRY OF GEORGIA (CERTIFICATE #1982)

მთავარი რედაქტორის მიმართვა ჟურნალ მოამბის ახალ სტატუსთან  
დაკავშირებით

პატივცემულო სარედაქციო კოლეგის წევრებო, სამეცნიერო სტატიების ავტორებო და ჩვენი საერთაშორისო სამეცნიერო ჟურნალ „მოამბის“ მკითხველთა ფართო წრის წარმომადგენლებო, მაქვს პატივი მოგილოცოთ ჩვენი ჟურნალის საერთაშორისო სტატუსის ახალ საფეხურზე აღზევება, სულ ცოტა ხნის წინ ჟურნალ მოამბეს მიენიჭა „დოის ინდექსი“, ასევე ყველა გამოქვეყნებულ სტატიას ინდივიდუალურად მიენიჭება დოის ინდექსი და ეს ინფორმაცია განთავსდება ქვემოთ ჩამოთვლილ ინდექსაციის რეგისტრირებულ ბაზებში:

- SCILIT INDEXING DATABASE
- ACADEMIC RESOURCE INDEX/RESEARCHLIB
- WORLDCAT.ORG
- INTERNATIONAL SCIENTIFIC INDEXING
- COSMOS IMPACT FACTOR
- SCIENTIFIC JOURNAL IMPACT FACTOR
- INDEX COPERNICUS INTERNATIONAL
- GOOGLE SCHOLAR
- EUROPUB

მინდა გაცნობოთ, რომ ჟურნალ მოამბეს ასევე მიენიჭა ელექტრონული ISSN ვერსია. ჟურნალის დოის ინდექსია: <https://doi.org/10.52340/gbasb>

ხოლო ISSN-ებია:

ISSN:2233-3606 (print) და ISSN:2960-981X (online)

ასევე ინფორმაციის გაცნობა შეგიძლიათ ჩვენს „Facebook გვერდზე „საქართველოს ბიზნესის მეცნიერებათა აკადემია“ -

<https://www.facebook.com/profile.php?id=100066389803059> .

ყველა დაინტერესებულ ფიზიკურ პირს ან ორგანიზაციას შეგიძლიათ დამიკავშირდეთ მობილურ ტელეფონზე : 593239958 ან ელექტრონული ფოსტის მეშვეობით: [temur.babunashvili@mail.ru](mailto:temur.babunashvili@mail.ru)

ჩვენი ჟურნალის სარედაქციო კოლეგიის სახელით გამოვთქვამ მზაობას ურთიერთ თანამშრომლობის გაგრძელებასთან დაკავშირებით ახალ პირობებზე.

პატივისცემით,  
ჟურნალ მოამბის მთავარი რედაქტორი  
და სარედაქციო კოლეგიის თავჯდომარე,  
ეკონომიკის მეცნიერებათა დოქტორი,  
პროფესორი, ქ.თბილისის საპატო მოქალაქე  
თეიმურაზ ბაბუნაშვილი

**ADDRESS OF THE EDITOR-IN-CHIEF  
REGARDING THE NEW STATUS OF “MOAMBE” JOURNAL**

Dear editorial board members, authors, and representatives of a wide circle of readers of our international scientific journal “Moambe”! I have the honor to congratulate you on the rise of our magazine to a new level of international status. The journal was recently awarded a Digital Object Index (DOI). Also, all articles published in it will be individually assigned a DOI and this information will be placed in the following indexing bases:

- SCILIT INDEXING DATABASE
- ACADEMIC RESOURCE INDEX/RESEARCHLIB
- WORLDCAT.ORG
- INTERNATIONAL SCIENTIFIC INDEXING
- COSMOS IMPACT FACTOR
- SCIENTIFIC JOURNAL IMPACT FACTOR
- INDEX COPERNICUS INTERNATIONAL
- GOOGLE SCHOLAR
- EUROPUB

Journal DOI: <https://doi.org/10.52340/gbasb>

Print version ISSN:2233-3606

Electronic version ISSN:2960-981X

Information can be found on the “Georgian Academy of Business Sciences” Facebook page - <https://www.facebook.com/profile.php?id=100066389803059>

All interested individuals or organizations can contact me by mobile phone at 593-23-99-58, or via e-mail: [temur.babunashvili@mail.ru](mailto:temur.babunashvili@mail.ru)

On behalf of the editorial board of our magazine, I express my readiness to continue cooperation under new conditions.

Sincerely,  
Editor-in-Chief of “Moambe” magazine,  
Chairman of the editorial board,  
Doctor of Economic Sciences, Professor  
**Teimuraz Babunashvili**

**„მოამბე“**  
**საერთაშორისო რეჟირირებადი და რეცენზირებადი**  
**სამეცნიერო ჟურნალი, №47, 2023 წელი**

**თეიმურაზ ბაბუნაშვილი - მთავარი რედაქტორი და სარედაქციო კოლეგიის თავმჯდომარე,**  
*ეკონომიკურ მეცნიერებათა დოქტორი,*  
*პროფესორი, საქართველოს ბიზნესის*  
*მეცნიერებათა აკადემიის პრეზიდენტი,*  
*ქ. თბილისის საპატრიო მოქალაქე.*

**სარედაქციო კოლეგია**  
**მეცნიერებათა დოქტორები, პროფესორები**

აბდუშელიშვილი გივი, აბესაძე რამაზი, აბრალავა ანზორი, არნანი თამილა, ბაბუნაშვილი გიორგი (აშშ), ბაკაშვილი ნიკოლოზი, ბარათაშვილი ევგენი, ბერიძე თეიმურაზი, გვალია ნარბიზი, გომოხია რევაზი, გვარამია ვახტანგი, გველესიანი მერაბი, გეგუაძე პაპი, ელიაშვილი ლია, თურნავა ნათია, იზორია მარინა, კურტანიძე დავითი (აშშ), კვარაცხელი ვახუშტი, ლაბაძე სერგო, მამუკაშვილი ელგუჯა, ნარმანი დავითი, პაპიაშვილი ნუზურაგი, როკატელიშვილი მიხეილ (აშშ), სილაგაძე ავთანდილი (საქ. მეცნიერებათა ეროვნული აკადემიის აკადემიკოსი), სოლომონიშვილი დალი, უბრეხელიძე მინდია, ძარჩავა ლომიკი, ქეშელაშვილი ომარი, ქუთათელაძე რუსუდანი, ყიფიანი გელა, შენგელია თეიმურაზი, შენგელია რევაზი, ჩაბელიშვილი ლალი, ჩაქვალიშვილი მანია, ჩხეიძე ნიკო, ჭითანაშვილი ნოდარი, ჭუმბურიძე მამია, ხელაშვილი იოსებო, მამედოვი ფიზული (აზერბაიჯანის რესპუბლიკა), მელნიკი ტატიანა (უკრაინა), სერძანიანი ნაიკი (სომხეთი), ალირზაევი ალი (აზერბაიჯანის რესპუბლიკა), ბორჯღოძე ტატიანა (ბელორუსია), ალუხანოვი ესპერანოვი (ყაზახეთის რესპუბლიკა), ბალინა ლოპუშინა (უკრაინა), ზალენინი ინგო (ესტონეთი), ვლოჟენკო ნატალია (უკრაინა), მიხაილ ვარჩოლა (სლოვაკეთი), ბალინა კუზმენკო (უკრაინა), ტაღეუშვილი ტროციკოვსკი (პოლონეთი). ანატოლი შიშკოვი (რუსეთი), იანკო სტროჟნი (პოლონეთი), ალიონა ალინიკოვა (უკრაინა), ევგენი შუკოვი (რუსეთი), მანტაშვილი რასკაშვილი (ლიეტუვა), ვიქტორია ბრიგალიშვილი (ლიეტუვა).

შეიქმნა რედაქციის ყოველთვიის არ იზიარებდეს ავტორის აზრს

**„MOAMBE“**  
**QUARTELY INTERNATIONAL SCIENTIFIC MAGAZINE,**  
**PRECISED AND REVIEWED №46, 2022**

**TEIMURAZ BABUNASVILI**- Editor-in-Chief and Head of Editorial Board,  
Doktor of Economic Science, President of  
Georgian Academy of Business Science,  
Honored citizen of Tbilisi

**E EDITORIAL BOARD**  
**Doctors of science, Professors**

ABDUSHELISHVILI GIVI, ABESADZE RAMAZI, ABRALAVA ANZORI, ARNANIA TAMILA, BABUNASHVILI GIORGI (USA), BAKASHVILI NIKOLOZI, BARATASHVILI EVGENI, BERIDZE TEIMURAZI, GVALIA NARGIZI, GOGOKHIA REVAZI, GVARAMIA VAKHTANGI, GVELESIANI MERABI, GECHBAIA BADRI, ELIAVALIA, TURNAVA NATIA, IZORIA MARINA, KURTANIDZE DAVITI (USA), KUTATELADZE RUSUDANI, KVALIASHVILI VAJA, LABARTKAVA GULTAZI, LEMONJAVA PARME NI, LOBJANIDZE GIVI, LEKASHVILI EKA, MELADZE SERGO, MEQVABISHVILI ELGUJA, NARMANIA DAVITI, PAICHADZE NUGZARI, ROKETLISHVILI MIKHEI LI (USA), SILAGADZE AVTANDILI (Member of Georgian national Academy of Science), SOLOGASHVILI DALI, UGREKHELIDZE MINDIA, KARCHAVA LOIDI, KESHELASHVILI OMARI, KIFIANI GELA, SHENGELIA TEIMURAZI, SHENGELIA REVAZI, CHAGELISHVILI LALI, CHECHELASHVILI MAIA, CHIKHLADZE NIKO, CHITANA VA NODARI, CHUMBURIDZE MAMIA, KHELASHVILI IOSEBI, MAMEDOVI FIZULI (AZERBAIDJAN), MELNIKI TATIANA (UKRAINA), SERKHAIANI NAIKI (ARMENIA), ALIRZAEVI ALI (AZERBAIDJAN), BORZDOVA TATIANA (BELORUSIA), ALUKHANOVI ESBERGI (KAZAKHSTAN), GALINA LOPUSHNIAK (UKRAINA), ZALENIENI INGA (ESTONIA), VDOVENKO NATALIA (UKRAINA), VARCHOLA MI CHAL (SLOVAKIA), GALINA KUZMENKO (UKRAINA), TADEUSZ TROCIKOWSKI (POLAND), ANATOLI SHEVCHUK (RUSSIA), IACEK STROJNI (POLAND), ALIONA ALEINIKOVA (UKRAINA), EVGENI DJUKOV (RUSSIA). MANTAUTAS RASKAUSKAS (LITHUANIA), VIKTORIA GRIGALIVANAITE (LITHUANIA).

# შინაარსი

<b>1. ფატი მამიაშვილი</b> .....	<b>9</b>
კრიზისული კომუნიკაცია და სოციალური მედიის გამოწვევები	
<b>2. თინათინ გოგაშვილი</b> .....	<b>14</b>
სამეცნიერო მიდგომები ცვლილებათა მენეჯმენტის მიმართ	
<b>3. ხათუნა კაჭარავა, ეკა თხილავა</b> .....	<b>23</b>
ქალთა ხმა საბჭოთა პლასკატიდან	
<b>4. ზაზა ჯანგიძე</b> .....	<b>27</b>
საინჟინერო ზემოქმედების დროს მართკუთხა ჭრილის მქონე დამრეცი ბარსის გაანგარიშება	
<b>5. ანა გეგეშიძე</b> .....	<b>31</b>
MENTAL ENTROPY AS A CLASSIFICATION OF DIVERSITY	
<b>6. ვაჟა ჩოჩია</b> .....	<b>37</b>
დამოუკიდებელი საქართველოს ანექსია საბჭოთა რუსეთის მიერ და პირველი შეიარაღებული გამოსვლები	
<b>7. ეკატერინე მარუაშვილი</b> .....	<b>43</b>
COHERENCE AND COHESION	
<b>8. თამაზ ხველიძე, რევაზ სახვაძე</b> .....	<b>47</b>
ვაკუუმ ღუმელი დანნეხვის შესაძლებლობით	
<b>9. გიორგი შატაკიშვილი</b> .....	<b>52</b>
ქართული კომპანიების კორპორატიული სოციალური პასუხისმგებლობის ამაღლების გზები და მისი სრულყოფა-განვითარების ძირითადი მიმართულებანი	
<b>10. Марина Изория</b> .....	<b>60</b>
Агрессивная геополитика и вопросы о теории пространства	

## CONTENTS

1. PATI MAMIASHVILI .....	9
Crisis communication and social media challenges	
2. TINATIN GOGASHVILI.....	14
The combined scientific approaches to the change management	
3. EKA TKHILAVA, KHATUNA KACHARAVA .....	23
A voice of women from soviet posters	
4.ZAZA JANGIDZE .....	27
The calculation, of a sloping shell with, a rectangular slot, during seismic impact	
5. ANA GEGESHIDZE .....	31
Mental entropy as a classification of diversity	
6. VAZHA CHOCHIA .....	37
The annexation of independent Georgia by Soviet Russia And the first armed protests	
7. EKATERINE MARUASHVILI .....	43
Coherence and Cohesion	
8. TAMAZ KHMELIDZE, REVAZ SAKHVADZE .....	47
Vacuum furnace with pressing capacity	
9. GIORGI SHATAKISHVILI.....	52
Ways of raising the corporate social responsibility of Georgian companies and the main Directions of its Improvement and Development	
10. MARINA IZORIA .....	60
Aggressive geopolitics and questions about the theory of space	



# კრიზისული კომუნიკაცია და სოციალური მედიის გამონაკვეთი

ფატი მამიაშვილი  
კავკასიის საერთაშორისო უნივერსიტეტი მასობრივი კომუნიკაციის  
სადოქტორო პროგრამის დოქტორანტი

DOI: <https://doi.org/10.52340/gbsab.2023.08>

**საკვანძო სიტყვები:** კრიზისული კომუნიკაცია, სოციალური მედია, ციფრული სივრცე, მომხმარებელი, ბიზნესკომპანია

თანამედროვე ბიზნესსამყარო დიდი ხანია მუშაობს უწყვეტი ტემპით - „24-7“-ზე და არა ისე, როგორც ადრე, ტრადიციული მედიის პირობებში - ორშაბათის დილიდან პარასკევის საღამომდე. სოციალური მედიის გავლენით, კრიზისი შესაძლებელია სწორედ არასამუშაო პერიოდში დაიგეგმოს (Strawser, 2022), ხოლო არაეფექტური კომუნიკაციის შედეგად, დაზიანდეს ორგანიზაციის რეპუტაცია. შესაბამისად, მნიშვნელოვანია, რომ კომპანიები მუდმივად მზად იყვნენ პოტენციური კრიზისებისთვის და უზრუნველყოფდნენ საფრთხის მომენტში პერსონალთან დროულად დაკავშირებას, საჭირო ინფორმაციის გავრცელებას და ბიზნესის უწყვეტობას (RockDove Solutions, 2018).

ციფრულ საზოგადოებაში ორგანიზაციები, გარკვეულწილად, მიდრეკილნიც კი არიან კრიზისებისადმი, რადგან ტექნოლოგიური პროგრესი ხელს უწყობს კრიზისების წარმოშობასა და გაღრმავებას. კრიზისი გარდაუვალია ბევრი მიზეზით, მათ შორის, ადამიანთა უნებლიე გადაცდომებისა თუ წინასწარ განზრახული, მიზანმიმართული დანაშაულებრივი ქმედებების გამო.

კრიზისისგან დაზღვეული არავინაა, თვით დიდი კორპორაციებიც კი, რადგან კრიზისი - ეს არის ატიპიური მოვლენა, რომლის წარმოქმნა შეიძლება იყოს პროგნოზირებადი, მაგრამ არა მოსალოდნელი (Zaremba, 2015. 33-34). და რაც უნდა იყოს კრიზისის საბაზი, მისი მთავარი მიზეზი მაინც ინსტიტუციისა და გარე სამყაროს შორის ინტეგრაციის წარუმატებლობაა (Nijkraak, Gosselt & Gutteling, 2015).

ინსტიტუციისა და საზოგადოებას შორის ეფექტური ინტეგრაციის უზრუნველყოფად არსებობს სამი ძირითადი საბაზისო რჩევა, რომელიც რელევანტურია ნებისმიერი კომპანიისთვის:

1. დროის გადანაწილება. ორგანიზაციისთვის მომგებიანია, თუკი ის პირველი შეატყობინებს საზოგადოებას კრიზისის შესახებ;
2. მსხვერპლზე ფოკუსირება. საჯარო შეტყობინებებში მნიშვნელოვანია მსხვერპლზე ყურადღების გამახვილება;
3. დეზინფორმაციასთან გამკლავება. არაზუსტი, არასწორი ინფორმაციის გავრცელების წინააღმდეგ ბრძოლა „დეზინფორმაციული კრიზისის“ მნიშვნელოვანი კომპონენტია (Coombs, 2014).

ამიტომაც არის, რომ კრიზისული კომუნიკაციის თეორიები დაფუძნებულია პრეკრიზისში, მიმდინარე კრიზისსა და პოსტკრიზისში უწყვეტი კომუნიკაციის საჭიროებაზე პარნიორებთან, თანამშრომლებთან, დაინტერესებულ მხარეებთან, მომხმარებელთან, აუდიტორიასთან, ტრადიციულ მედიასთან და, ბუნებრივია, სოციალურ მედიაარხებთან.

ამდენად, კრიზისული კომუნიკაცია შეგვიძლია განვიხილოთ, როგორც წინასწარ განსაზღვრული ინსტრუქციების შესაბამისი ქმედებების ერთობლიობა, რათა შეიზღუდოს ზიანი, რომელიც შეიძლება მიაღდეს კრიზისში მყოფ ორგანიზაციასა და დაინტერესებულ მხარეებს (Coombs, 2014). თუმცა აქვე უნდა აღინიშნოს, რომ კრიზისული კომუნიკაცია, როგორც ახალი მიმართულება სოციალურ მეცნიერებაში, ჯერ კიდევ განვითარების სტადიაშია, რაზეც მიუთითებს შემდეგი არგუმენტები:

დეფინიციასთან დაკავშირებული გამოწვევები - კრიზისული კომუნიკაციის განმარტება მეცნიერებსა და მკვლევრებს შორის დღემდე აზრთა სხვადასხვაობის საგანია. ეს კი გარკვეულ პრობლემებს ქმნის, რადგან სწორედ დეფინიცია განსაზღვრავს ამ საგნისადმი მიდგომებს (Coombs, 2019). შესაძლოა, საზოგადოებას ჰქონდეს ზოგადი წარმოდგენა კრიზისული კომუნიკაციის შესახებ, მაგრამ შექმნილმა მითებმა (მაგალითად, კრიზისული კომუნიკაცია არის „მხოლოდ რეაქტიული აქტივობა“; „გულისხმობს მედიასთან ურთიერთობას“; „მოიცავს მხოლოდ გარე აუდიტორიასთან კომუნიკაციას“ და სხვ.), შესაძლოა, რელსებიდან გადაიყვანოს და არაეფექტური გახადოს აქამდე არსებული საკომუნიკაციო სტრატეგიები (Zaremba, 2015. 28).

ემპირიული კვლევების ნაკლებობა - კრიზისული კომუნიკაცია საფუძვლიანი კვლევის საგანი გახდა 1980-იანი წლების აშშ-ში. პირვანდელი მკვლევრებისთვის მთავარი გამოწვევა იყო კრიზისული კომუნიკაციის შესახებ ცოდნის მოძიება, შეფასება და სინთეზირება (Coombs, 2014). დღეისათვის არსებული კვლევების უმრავლესობა ამერიკულ და ევროპულ გამოცდილებაზეა დაფუძნებული და შესაძლოა, სხვა ქვეყნების კულტურებს არც იყოს მისადაგებული; კრიზისული კომუნიკაციის თეორიების უმეტესობა ფოკუსირებულია ორგანიზაციების შელახული რეპუტაციის გამოსწორებაზე, თუმცა ამ თეორიების და მათთან დაკავშირებული კვლევების უმეტესობა საჭიროებს განახლებას სოციალური მედიის ახალი შესაძლებლობებისა და რისკების გათვალისწინებით (Farha, 2015).

სოციალური მედიის განუსაზღვრელი შესაძლებლობები - კრიზისული კომუნიკაციის მეთოდოლოგიის დახვეწა მეტწილად შემთხვევების ანალიზზეა (Case Study) დამოკიდებული. ვირტუალური სივრცე კონკურენციაშია რეალურ სამყაროსთან. იგი თავად ბადებს ახალ კრიზისებს და გვკარნახობს კრიზისული კომუნიკაციების ახალ, უჩვეულო სტანდარტებს, რომლებთანაც გამკლავების გამოცდილების პრეცედენტი, ფაქტობრივად, არც არსებობს. ამდენად, დღეისთვის რელევანტური, ყველაზე ეფექტური ანტიკრიზისული თეორიები, შესაძლოა, ხვალ არამდგრადი და მოძველებული გახდეს.

მართალია, თანამედროვე ციფრულ სამყაროში ტექნოლოგიურმა პროგრესმა მოხსნა გეოგრაფიული საზღვრები, თუმცა გლობალიზაციამ კულტურული მრავალფეროვნების იგნორირება მაინც ვერ შეძლო. დიდ კორპორაციებსა თუ მცირე ორგანიზაციებს შეუძლიათ კრიზისები მართონ ვირტუალურად, დედამიწის ერთი პოლუსიდან მეორეზე, თუმცა ასევე ცხადია, რომ კრიზისის მიზეზი შეიძლება გახდეს არაეფექტური კომუნიკაცია, რომელიც ნაკლებად ითვალისწინებს ადგილობრივი მოსახლეობისა და თანამშრომლების ეთნიკურ კუთვნილებას ან ეროვნულ განწყობებს (Zaremba, 2015. 99).

კომპანიების მიერ განსხვავებულ კულტურულ თავისებურებების ან ენობრივ ბარიერების გაუთვალისწინებლობა ხშირად ქმნის უხერხულ სიტუაციებს და იწვევს კრიზისს. მაგალითად, „ჯენერალ მოტორსი“ კრიტიკის მსხვერპლი გახდა, როცა ის Nova-ს გაყიდვას მექსიკის ბაზრებზე შეეცადა (No Va ესპანურად ნიშნავს „არ აპირებს“). ამიტომ ნაკლებსარწმუნოა, რომ ამერიკული ავტომობილი, რომელიც ითარგმნა,

როგორც „არ აპირებს“, წარმატებით გაყიდულიყო მექსიკაში). ამდენად, კრიზისების შექმნასა და გაღვივებაზე გავლენას ახდენს განსხვავებული კულტურული ნორმები, რასა, რელიგია, პოლიტიკა და ისტორია, ხოლო ეთნოცენტრიზმს კულტურათაშორის დიალოგში წარმატება არ მოაქვს (Zaremba, 2015.100).

სოციალურმა მედიამ შექმნა საკომუნიკაციო კონტექსტი, რომელმაც შეცვალა ყველაზე ეფექტური და ღირებული კომუნიკაციები, მათ შორის: ინფორმაციის ხელმისაწვდომობა და მისი გავრცელების სიჩქარე; აუდიტორიის ჩართულობა და უკუკავშირი, სოციალური და ტრადიციული მედიის ურთიერთდამოკიდებულება; კრიზისზე რეაგირების მოლოდინი; ინფორმაციაზე, მათ შორის, კონფიდენციალურ და პერსონალურ მონაცემებზე წვდომის შესაძლებლობები. ერთ განრისხებულ მომხმარებელს შეუძლია სწრაფად მოიზიდოს დიდი აუდიტორია და დააზიანოს პიროვნების ან კომპანიის რეპუტაცია.

მაგალითად, 2010 წელს, Twitter-ის მომხმარებელმა ქალბატონმა ერთი შეხედვით უწყინარი პოსტი გამოაქვეყნა იმის შესახებ, რომ პარაზიტებმა დაკბინეს სავარაუდოდ იმ თეატრში, სადაც ორ კვირაში ტორონტოს საერთაშორისო კინოფესტივალი (TIFF) უნდა გამართულიყო. მხოლოდ ვარაუდებზე დაფუძნებული პოსტი უსწრაფესად გააზიარა ასობით მომხმარებელმა და ასევე გადაუმოწმებლად გამოაქვეყნა რამდენიმე გავლენიანმა მედიასაშუალებამაც. ორგანიზატორთა საპასუხო განცხადებებისა და განმარტებების მიუხედავად, ინფორმაციის გავრცელების შეჩერება შეუძლებელი გახდა, რამაც უარყოფითად იმოქმედა თეატრის რეპუტაციასა და ფესტივალის შემოსავლებზე (Proof Strategies, 2015).

აქედან გამომდინარე, ნათელია, რომ სოციალური ქსელის ერთ მომხმარებელსაც კი შეუძლია კრიზისი დაგეგმოს და დააზიანოს კომპანიის რეპუტაცია. სოციალური მედიიდან მომავალი საფრთხეების ანალიზისას, ასევე მნიშვნელოვანია იმის გათვალისწინებაც, რომ ინტერნეტსივრცეში უამრავი სადისკუსიო ჯგუფი ან ფორუმი, სადაც პოზიტიურ, ნეგატიურ ან ნეიტრალურ კონტექსტში განიხილება ბიზნესკომპანიების საჯარო ან დახურული ინფორმაციის მატარებელი ამბები, ზოგჯერ მნიშვნელოვანი თემების გამავრცელებლები არიან არაკომპეტენტური პირები, რომლებიც ვირტუალურ სივრცელში მაღალი ნდობით სარგებლობენ და ჰყავს დიდი აუდიტორია.

კრიზისულ კომუნიკაციაში ასევე მნიშვნელოვანია სამიზნე აუდიტორიის განსაზღვრა და საკომუნიკაციო არხების შერჩევა. ციფრული სივრცე პრობლემაც ხომ მის მიერვე წარმოქმნილ ჭარბ ინფორმაციაშია! შესაბამისად, კრიზისული მენეჯმენტისთვის სასიცოცხლოდ მნიშვნელოვანია მათი ორგანიზაციის საქმიანობით დაინტერესებულ ბლოგერებსა თუ ჟურნალისტებთან საქმიანი, დაბალანსებული ურთიერთობა, რადგან მედიისთვის შეტყობინების გადაცემას აქვს პოტენციალი, რომ ინფორმაციის გავრცელების არეალი გაიზარდოს სოციალურ მედიაში და მოიცვას ფართო აუდიტორია (Coombs, 2019. 43).

დიახ, კრიზისის დროს დაინტერესებული მხარეებისა და პარტნიორებისთვის ძირითადი ინფორმაციის წყარო და ერთგვარი „არბიტრი“ სოციალური მედიაა, რადგან ხშირად მის მიერ გაშუქებული მოვლენების კონტექსტზე დამოკიდებული კრიზისის პრევენცია და შედეგებიც. მნიშვნელოვანია კრიზისის ნებისმიერ ეტაპზე მედიამონიტორინგის განხორციელება, მედიაგაშუქების რაოდენობრივი და თვისებრივი ანალიზი (Coombs & Holladay, 2010). და ბოლოს, საჭიროა მედიის მიერ გაშუქებული კრიზისული შეტყობინებების გამოკვლევა. მენეჯერებმა უნდა დაადგინონ, რამდენად ხშირად მეორდება მათი ძირითადი შეტყობინებები მედიაში და იპოვოს მედიასთან კომუნიკაციის სუსტი ან ძლიერი მხარეები (Coombs, 2019).

162).

თანამედროვე საზოგადოება სულ უფრო და უფრო მეტად ეყრდნობა სოციალური მედიის ტექნოლოგიებს უახლესი ინფორმაციის მისაღებად და გასაზიარებლად. სოციალურ მედიას აქვს უზღვავე შესაძლებლობა, საგანგებო სიტუაციებზე რეაგირების შესახებ აამაღლოს საზოგადოების ცნობიერება, თუმცა ციფრული პლატფორმები ასევე შეიცავს არაერთ გამოწვევას რისკებისა და კრიზისების მართვის მიმართულებით (Civelek, Çemberci & Eralp, 2016).

კრიზისული კომუნიკაცია გულისხმობს კრიზისულ სიტუაციაში ინფორმაციის შეგროვებასა და დამუშავებას ტექნოლოგიების გამოყენებით, რაც ორგანიზაციას საშუალებას აძლევს უზრუნველყოს ეფექტური კომუნიკაცია თანამშრომლებთან (შიდა კომუნიკაცია), პარტნიორებთან, დაინტერესებულ მხარეებთან, მომხმარებელთან, საზოგადოებასთან, მედიასთან (გარე კომუნიკაცია).

ციფრულ ეპოქაში, ადრე თუ გვიან, კრიზისი გარდაუვალია. სოციალურ სივრცეში კრიზისის შექმნა შეუძლია ერთ მომხმარებელსაც კი, ხოლო კრიზისის მართვა და ბრენდის რეპუტაციის გადარჩენა დამოკიდებულია ეფექტურ და დაბალანსებულ საკომუნიკაციო პოლიტიკაზე, რომლის დეფიციტი ჩვენს რეალობაშიც არსებობს.

კრიზისულ კომუნიკაციაზე სოციალური მედიის გავლენა, თავისთავად, თვალშისაცემი პრობლემაა, რადგან დღეს კომპანიებისთვის მთავარი გამოწვევა სწორედ ვირტუალურ სივრცეში აღმოცენებული კრიზისებია, რომელთა მართვა ძალიან რთულია დაუბალანსებელი კომუნიკაციის პირობებში.

ასევე ცხადია, რომ ბიზნესოპერატორების უმრავლესობა ხელმძღვანელობს ციფრული მარკეტოლოგების მიერ შეთავაზებული კრიზისული კომუნიკაციის ე.წ. უნივერსალური სტრატეგიებით. მსგავს პოლიტიკის დოკუმენტებში ნაკლებადაა გათვალისწინებული კონკრეტული ქვეყნის/ორგანიზაციის სპეციფიკური მახასიათებლები, რომელთა ანალიზის შედეგადაც უნდა შეფასდეს სოციალური მედიის საფრთხეები და რისკები.

თუმცა სოციალურ მედიას აქვს უდიდესი შესაძლებლობა, რომ გავლენა იქონიოს არა მხოლოდ კრიზისული კომუნიკაციის მიმდინარეობაზე, არამედ კომპანიების სამომავლო პერსპექტივასა და საზოგადოებრივი აზრის ფორმირებაზე.

### **გამოყენებული ლიტერატურა:**

1. Zaremba, Alan Jay, 2015. Crisis Communication theory and practice. Routledge 2 Park Square, Milton Park, Abingdon, Oxon OX14 4RN 711 Third Avenue, New York, NY 10017;
2. Coombs, W. & Holladay, Sherry J, 2010. The Handbook of Crisis Communication. John Wiley&Sons Ltd, The Atrium, Southern Gate, Chichester, West Sussex, PO19 8SQ, UK;
3. Coombs, W. Timothy, 2014, State of Crisis Communication: Evidence and the Bleeding Edge, Research Journal of the Institute for Public Relations Vol. 1, No.1;
4. Coombs, W. Timothy, 2019. Ongoing crisis communication: planning, managing, and responding. Texas A&M University, College Station, Texas, USA;
5. Oliveira, Maria de Fatima, 2013. Multicultural Environments and Their Challenges to Crisis Communication, Journal of Business Communication, www.sagepub.com;
6. Civelek Emre Mustafa, Çemberci Murat, Eralp Necati Erdem, 2016. The Role of Social Media in Crisis Communication and Crisis Management. International Journal of Re-

- search in Business & Social Science;
7. Farha, Mahmoud Abu, 2015. Social Media and Crises Communication Management, <https://www.researchgate.net>;
  8. Proof Strategies. The Impact of Social Media on Crisis Management. <http://www.get-proofusa.com>;
  9. Strawser, Bryan, 2022. Lessons for Crisis Communication <https://bryghtpath.com>
  10. Nijkraak, J., Gosselt, J., & Gutteling, J., 2015. Competing frames and tone in corporate communication versus media coverage during the crisis. *Public Relations Review*, 41(1).
  11. Zamour, Khaled & Gorpe, Tevhide Serra, 2017. Crisis management: a historical and conceptual approach for a better understanding of today's crises. <https://www.intechopen.com>);
  12. RockDove Solutions, 2018. What is Crisis Communication? <https://www.rockdovesolutions.com>

### რეზიუმე

სტატიაში განხილულია კრიზისული კომუნიკაციის, სოციალურ მეცნიერებებს შორის ჯერ კიდევ განვითარებადი მიმართულების საკითხები. მისი საფუძვლიანი შესწავლა მე-20 საუკუნის 80-იანი წლებიდან დაიწყო და, შესაბამისად, თან ახლავს გარკვეული სირთულეები, მათ შორის დეფინიციასთან დაკავშირებული განსხვავებული მოსაზრებები, ემპირიული კვლევების ნაკლებობა და სოციალური მედიის განუსაზღვრელი შესაძლებლობები, რის გამოც ვირტუალურ სივრცეში კრიზისის დაგეგმვა და გაღვივება შეუძლია სოციალურ ქსელის ერთ მომხმარებელსაც კი!

აღსანიშნავია, რომ კრიზისული კომუნიკაცია, როგორც დისციპლინა, მეტწილად, აგებულია შემთხვევების შესწავლის (Case Study) მეთოდზე, ხოლო კრიზისული კომუნიკაციის აქამდე არსებული თეორიები იხვეწება ტექნოლოგიურ პროგრესთან ერთად. ვირტუალური სივრცე თავად ბადებს ახალ კრიზისებს და გვკარნახობს კრიზისული კომუნიკაციების ახალ, უჩვეულო სტანდარტებს, რომლებთანაც გამკლავების გამოცდილების პრეცედენტი, ფაქტობრივად, არც არსებობს.

### RESUME

The article discusses issues of crisis communication, a still developing direction among social sciences. Its thorough study began in the 80s of the 20th century and, therefore, it is accompanied by certain difficulties, including different opinions about the definition, the lack of empirical studies and the undefined possibilities of social media, because of which a crisis can be planned and instigated in the virtual space by a single social network user.

It should be noted that crisis communication, as a discipline, is mostly based on the case study method, and the existing theories of crisis communication are being improved along with technological progress. Virtual space itself creates new crises and dictates new, unusual standards of crisis communications, with which there is virtually no precedent for dealing with. However, social media has a great opportunity to influence not only the course of crisis communication, but also the future perspective of companies and the formation of public opinion.

# სამეცნიერო მიდგომაში ცვლილებათა მენეჯმენტის მიმართ

## თინათინ გოგაშვილი

კავკასიის საერთაშორისო უნივერსიტეტის პროფესორი

DOI: <https://doi.org/10.52340/gbsab.2023.06>

საკვანძო სიტყვები: ორგანიზაციული ცვლილება, მენეჯმენტის მეცნიერული მიდგომები, ცვლილებების მართვა.

შესავალი. მენეჯმენტის თეორიაში შემუშავებულია მრავალი სამეცნიერო მიდგომა, რომელიც წარმატებით გამოიყენება პრაქტიკაში. რაც შეეხება მენეჯმენტის შედარებით ახალ მიმართულებას - ცვლილებების მენეჯმენტს - ასევე შეიძლება ითქვას, რომ ორგანიზაციული ცვლილებების მიმართ დღეისათვის არსებობს მრავალფეროვანი კონცეპტუალური მოდელი და მიდგომა. ასე რომ, ცვლილებების მართვა შეიძლება ეფუძნებოდეს პროექტს, პროცესს, სისტემას, სიტუაციურ და სხვა მიდგომებს. საპროექტო მიდგომა ერთ-ერთი ყველაზე გავრცელებულია ცვლილებების მენეჯმენტში. საპროექტო მიდგომის შემუშავებაში დიდი წვლილი შეიტანეს ი. ადიზესმა, მ. ბარნსმა, გ. კნოპფელმა, გ. პაცაკმა, ჰ. რემკემ, ჰ. შელემ და სხვა მეცნიერებმა. ცვლილებების მენეჯმენტში საპროექტო მიდგომაში ცვლილებების განხორციელება განიხილება როგორც ცალკეული პროექტი, შესაბამისად გამოიყენება პროექტის მართვის მეთოდები. ორგანიზაციული ცვლილებების მართვის პროცესისადმი მიდგომა გულისხმობს ცვლილებების მომზადებისა და განხორციელების გარკვეული ეტაპების გავლას. მენეჯმენტისადმი სისტემური მიდგომა განიხილავს მენეჯმენტის ობიექტს, როგორც სისტემას - ურთიერთდაკავშირებულ ელემენტთა ერთობლიობას. მენეჯმენტისადმი სიტუაციური მიდგომის გავრცელება ბიზნეს გარემოში აიხსნება გარე გარემოს დინამიურობით.

მენეჯმენტის ყველა ზემოაღნიშნული მიდგომა (საპროექტო, საპროცესო, სისტემური, სიტუაციური) გამოირჩევა მეთოდოლოგიური ჰარმონიით, სპეციფიკური აქცენტი, რაც სრულიად ბუნებრივია წმინდად ერთერთი მიდგომის გამოყენებისას. მაგრამ მენეჯმენტის ცალმხრივობა რომელიმე ასეთი მიდგომის გამოყენებისას (თუნდაც მრავალმხრივი სისტემური მიდგომის შემთხვევაში), ერთი მხრივ, ნათელ შედეგს იძლევა კვლევის ამ კონკრეტულ სფეროში, მეორე მხრივ, აქვს უარყოფითი მხარეებიც.

მეთოდოლოგიური ბუნება კონკრეტული მიდგომის გამოყენებისას. პრაქტიკაში მენეჯმენტის რამდენიმე მიდგომის გამოყენებაა საჭირო. თუმცა, ყველა არსებული სამეცნიერო მიდგომის ერთდროული გამოყენება შეუძლებელია, მეტიც, ეს არაგონივრულია, რადგან მენეჯმენტში თანმიმდევრობა ირღვევა. ნებისმიერი კლასიკური მიდგომის შეზღუდვები და ნაკლოვანებების მოხსნა შესაძლებელია რამდენიმე ერთმანეთთან თავსებადი მიდგომის კომბინაციით. აქედან გამომდინარე, საჭიროა მენეჯმენტის კომბინირებული მიდგომების შემუშავება და გამარტივება. განვიხილოთ ცვლილებების მენეჯმენტში გამოყენებული სამი ასეთი კომბინირებული მიდგომა: პროცესულ-სისტემური, სისტემურ-სიტუაციური და ე. წ. „ადამიანური ფაქტორის“ მიდგომა.

### 1. პროცესულ-სისტემური მიდგომა

სისტემური და პროცესული მიდგომების ნაკლოვანებები, რომლებიც ორგანიზაციის როგორც „შავ ყუთის“ ლაკონურ წარმოდგენას ეფუძნება, აღმოიფხვრება ორგანიზაციის „თეთრი ყუთის“ სახით წარმოდგენის შემთხვევაში, რომელსაც პროცესულ-სისტემური მიდგომა იყენებს. პროცესულ-სისტემური მართვის ზოგადი მოდელი მართვის პროცესს სამ ეტაპად ყოფს: მოსამზადებელ, ძირითად და საბოლოო. მოდელში მართვის პროცესი გარშემორტყმულია გარე ფაქტორებით და შიგნით შეიცავს მართვის ფუნქციებს და მართვის სისტემის უამრავ ძირითად ელემენტს (მიზნები, მეთოდები, საშუალებები, შედეგები და ა.შ.). თუმცა, პროცესულ-სისტემური მართვის მოდელის კონკრეტიზაციის დროს, ჩვენი აზრით, ის გადატვირთულია შიდა პროცედურებით, ქვესისტემებითა და ურთიერთობებით და მნიშვნელოვანი ნაკლია ის, რომ მოდელი ცვლილებების მართვისთვის არ არის ადაპტირებული. მაგრამ ორგანიზაციული ცვლილების პროცესში მენეჯმენტის ობიექტის ცვლილების გათვალისწინებით, ამ მოდელის გამოყენებას ორი მნიშვნელოვანი შეზღუდვა გააჩნია:

კითხვის ნიშნის ქვეშ დგება ობიექტის თითოეული მდგომარეობის დაფიქსირების აუცილებლობა პროცეს-სისტემის მართვის შინაარსის შემდგომი გასწორებით, ვინაიდან ობიექტის მდგომარეობა მაინც იცვლება;

ორგანიზაციული ცვლილებების პერიოდი შეიძლება დამატებით დროში გადაიდოს პროცესის და სისტემის მართვის შინაარსის განლაგების განმეორებითი ქმედებების გამო. ეს ამცირებს ცვლილებების ეფექტიანობას.

ამავდროულად, ორგანიზაციული ცვლილებების მენეჯმენტის შესწავლასა და დიზაინში პროცეს-სისტემური მიდგომის გამოყენება საშუალებას გვაძლევს გავხსნათ „შავი ყუთი“, შევავსოთ იგი შესაბამისი შინაარსით, უფრო სრულად წარმოვადგინოთ სისტემის ურთიერთკავშირების მრავალფეროვნება და მისი პროცესები. შედეგად, იზრდება ობიექტურობა და, შესაბამისად, სანდოობა. ამით აიხსნება ის ფაქტი, რომ ცვლილებების მართვის ტექნოლოგიის გამოყენების პერსპექტიული მომენტები ჩნდება შინაარსობრივ-პროცედურულ საფუძველზე. ამრიგად, ჯ. მოტვანი, ბ. ლოგენი, ნ. აქური, ჰ. ბოერი და ჯ. ფრიკი ხელს უწყობენ პროცესულ-სისტემური მიდგომის განვითარებას ცვლილებების „SYSTEM“-ალგორითმის შეთავაზებით, რომელიც მოიცავს შვიდ ელემენტს:

„სტრატეგია“ - ლიდერი ან ლიდერთა ჯგუფი, რომელიც იწყებს ორგანიზაციაში ცვლილებებს და პასუხისმგებელია მათ შედეგებზე;

„ინტეგრაცია“ - ორგანიზაციის წევრების ძალისხმევით გაერთიანება ცვლილებების ეფექტიანი განხორციელებისთვის;

„ფონდები“ - ცვლილებების ბიუჯეტის ფორმირება და სახსრების მოზიდვის წყაროების იდენტიფიცირება;

„ტექნოლოგია“ - ცვლილებების განხორციელების მეთოდების ნაკრების შემუშავება;

„მიმართულების ერთიანობა“ - ორგანიზაციის ყველა თანამშრომლის ერთობლივი მოქმედების აუცილებლობა, ერთი მიმართულებით, საერთო ძალისხმევით საერთო მიზნის მისაღწევად;

„მოტივაცია“ - ცვლილებების მართვის პროცესში მონაწილეთა წახალისების მექანიზმების შემუშავება;

„ცვლილების აგენტი“ - პირი, რომელიც უშუალოდ მართავს ცვლილებების განხორციელების პროცესს.

შემოთავაზებული ალგორითმი საშუალებას გვაძლევს განვიხილოთ ცვლილებების მართვა ორი გზით: როგორც პროცესი, ისე სისტემა. „SYSTEM“ ალგორითმი არის უნივერსალური ინსტრუმენტი ორგანიზაციული ცვლილებების პროცესის აღსაწერად და მისი ადაპტირება შესაძლებელია ნებისმიერ ორგანიზაციასთან. ეს ალგორითმი

საინტერესოა არა მხოლოდ იმიტომ, რომ ის იძლევა სხვადასხვა სცენარის სიმულაციის, მასში ცვლილებების შეტანის, ცვლილებების მართვის საშუალებას, არამედ იმიტომ, რომ ის ერთ-ერთი პირველი წარმატებულია.

შემოთავაზებული ალგორითმი საშუალებას გვაძლევს განვიხილოთ ცვლილებების მართვა ორნაირად: როგორც პროცესად, ასევე სისტემად.

დიაგრამა 1. ალგორითმი SYSTEM და მისი შინაარსი (შედგენილია ავტორის მიერ [8] და [10] წყაროებს მიხედვით)



საყოველთაოდ ცნობილი გახდა ფ. გაიარისა და ჯ. კელლის მიერ ტრანსფორმაციების განხორციელების ორიგინალური მოდელი-სქემა. ამ მეცნიერთა კონცეფციის ორიგინალურობა გამოიხატება პირველ რიგში ორგანიზაციის განვითარებასა და ორგანიზმის განვითარებას შორის გენეტიკურ დონეზე ანალოგიის გამოყენებაში. შეიძლება ვიკამათოთ ასეთი ანალოგიის მიზანშეწონილობაზე, მაგრამ მკვლევარებმა, ჩვენი აზრით, მოახერხეს ორგანიზაციული ცვლილების უნივერსალური კონცეფციის ჩამოყალიბება. ავტორთა აზრით, კორპორაცია არის ცოცხალი არსება, რომელსაც აქვს სხეული, ცნობიერება, სული. ბიოლოგიური კორპორაცია იბადება, იზრდება, ავადდება, გამოჯანმრთელდება, მწიფდება, სწავლობს, მუშაობს, გრძნობს, ბერდება... კომპანია, როგორც ორგანიზმი, მოკვდავია, მაგრამ სიკვდილის თავიდან აცილება შესაძლებელია. ბიოლოგიური კორპორაციის მარადიული სიცოცხლის საიდუმლო მდგომარეობს იმაში, რომ შეუძლია ერთდროულად მართოს მისი ყველა სისტემის ტრანსფორმაცია საერთო მიზნების მისაღწევად. კომპანიის ტრანსფორმაციის სქემა შედგება ოთხი ელემენტისგან: რეფრეიმინგი, რესტრუქტურისაცია, რევიტალიზაცია



და განახლება.

რეფორმინგი არის კომპანიის ხედვის ცვლილება იმის შესახებ, თუ რა არის ახლა და რისი მიღწევა შეუძლია; მოიცავს კორპორაციის ცნობიერებას (ტვინს);

რესტრუქტურისაცია არის მოსამზადებელი ეტაპი, რომელიც საშუალებას აძლევს კორპორაციას მიაღწიოს ეფექტურობის კონკურენტულ დონეს;

რევიტალიზაცია არის ზრდის სტიმულირება ორგანიზმსა და გარემოს შორის კავშირის დამყარებით. ტრანსფორმაციის ეს მნიშვნელოვანი ელემენტი საშუალებას გვაძლევს განსაზღვროთ კომპანიის ზრდის წყაროები;

განახლება, როგორც ტრანსფორმაციის ელემენტი, დაკავშირებულია თანამშრომლების მიერ ახალი უნარების შექმნასთან, ახალი მიზნების დასახვასთან, რაც კომპანიას რეგენერაციის საშუალებას აძლევს.

ბიზნეს ტრანსფორმაცია, ჩვენი აზრით, არის კორპორაციული გენეტიკური არქიტექტურის ორგანიზებული რედიზაინი, რომელიც მიიღწევა ოთხ ელემენტზე ერთდროული მუშაობის შედეგად - რეფორმინგი, რესტრუქტურისაცია, აღორძინება და განახლება. თითოეულ ელემენტს აქვს სამი „ქრომოსომა“, რომელიც გარდაქმნის ორგანიზაციას. აღმასრულებლებმა, როგორც კორპორაციის გენურმა არქიტექტორებმა, უნდა შექმნან გენების უნიკალური კონსტრუქცია, რომელიც შეიცავს ბიოკორპორაციულ გენომს, ვიდრე თითოეული უჯრედის ინდივიდუალურად აგება. ამ შემთხვევაში, ორგანიზმის თითოეული ქრომოსომა შეესატყვისება უმაღლესი მენეჯმენტის ამოცანებს და ტრანსფორმაცია წარმატებული იქნება.

ფ. გუიარის და ჯ. კელის მოდელის შესწავლამ შესაძლებელი გახადა მასში პროცესის სისტემური მიდგომის ნიშნების იდენტიფიცირება: ორგანიზაციული ცვლილებები არის ოთხი ეტაპისგან შემდგარი პროცესი, ამავე დროს ამ ოთხი ქვესისტემის ერთობა, რომელთაგან თითოეული შედგება ელემენტებისაგან (სამი ქრომოსომა); ორგანიზაცია არის ცოცხალი სისტემა ყველა მისი თანდაყოლილი თვისებით, მაგრამ მასში მუდმივად და ერთდროულად მიმდინარეობს მრავალი პროცესი არსებობისა და განვითარებისთვის. ანუ პროცესულ-სისტემური მიდგომის შესწავლამ აჩვენა, რომ მისი უდავო უპირატესობაა ცვლილებების შინაარსისა და პროცესის ჰოლისტიკური ხედვა.

## 2. სისტემურ-სიტუაციური მიდგომა

ცნობილია, რომ სტრატეგიული მენეჯმენტი დღევანდელ ეტაპზე ეყრდნობა მენეჯმენტის სისტემურ და სიტუაციურ მიდგომებს. ამისათვის არსებობს გარკვეული არგუმენტები:

სისტემატური მიდგომა განიხილავს ორგანიზაციას, როგორც სოციალურ-ეკონომიკურ სისტემას მთელი რიგი მახასიათებლებით (მთლიანობა, სირთულე, ინერცია, სინერგია, გაჩენა, თანასწორობა და ა.შ.);

სიტუაციური მიდგომა იძლევა ადაპტაციის პრინციპის განხორციელების საშუალებას, რომლის მიხედვითაც ყველა ორგანიზაციული სტრუქტურა (დაგეგმვის სისტემა, ორგანიზაციული სტრუქტურა, ორგანიზაციული კულტურა, შიდა რეგულაციები, ჯილდოს სისტემა და ა.შ.) არის ორგანიზაციის პასუხის შედეგი ნებისმიერ ცვლილებაზე.

სინამდვილეში, ორგანიზაციის განვითარების პრობლემების გადაჭრაში სტრატეგიული ხედვა და სტრატეგიული ურთიერთქმედება არის ის, რაც სტრატეგიული მენეჯმენტის კონცეფციაში დაფუძნებულია სისტემურ და სიტუაციურ მიდგომებზე, რაც არ არის მენეჯმენტის სხვა მიდგომებში, მაგალითად, კლასიკურში.

სტრატეგიული მენეჯმენტისა და ცვლილებების მენეჯმენტის ერთ პროცესში

გაერთიანება განიხილება, როგორც ბუნებრივი მოვლენა (ძირითადად ი. ანსოფის ნაშრომებში და არა მხოლოდ). თუ გავითვალისწინებთ, რომ თანამედროვე სტრატეგიული მენეჯმენტი ეფუძნება სისტემურ და სიტუაციურ მიდგომებს და ცვლილებების მენეჯმენტი განიხილება სტრატეგიული მართვის მიმართულებად (სტრატეგიის განხორციელება მოიცავს ცვლილებებს), მაშინ სისტემურ-სიტუაციური მიდგომა ასევე ცვლილებების მენეჯმენტშიც გამოიყენება.

ამ მხრივ განსაკუთრებულ ინტერესს იწვევს ი. ანსოფის ორგანიზაციული ცვლილებების მართვის კონცეფცია, რომელიც დაფუძნებულია მენეჯმენტის ახალ პარადიგმაზე. ძველი პარადიგმა ემყარება რწმენას, რომ კომპანიის წარმატება ბაზარზე განპირობებულია ტრადიციული ფაქტორებით. ამ ფაქტორებს შორისაა წარმოების რაციონალური ორგანიზაცია, დანახარჯების შემცირება შიდაწარმოების რეზერვების აღმოჩენის გამო, შრომის პროდუქტიულობის გაზრდა და ეფექტურობა ყველა სახის რესურსის გამოყენებაში. ანსოფის ახალი მენეჯმენტის პარადიგმა, ისევე როგორც სტრატეგიული მენეჯმენტის კონცეფცია, ეფუძნება მენეჯმენტის სისტემურ და სიტუაციურ მიდგომებს. ახალ პარადიგმაში ორგანიზაცია „განიხილება, როგორც „ღია“ სისტემა; მისი საქმიანობის წარმატების მთავარი წინაპირობები არის სისტემის გარეთ, წარმატება დაკავშირებულია იმასთან, თუ რამდენად კარგად ეგუება გარე გარემოს, პროგნოზირებს და ცნობს საფრთხეებს, წინააღმდეგობას უწევს მათ, ეძებს გარემოში წარმოქმნილ შესაძლებლობებს და იღებს მაქსიმალურ სარგებელს. ახალი პარადიგმის მიხედვით ეს არის მართვის სისტემის ეფექტურობის ძირითადი კრიტერიუმები“.

მაგრამ თუ ცვლილებების მენეჯმენტის „ახალი პარადიგმა“ იმავე მიდგომებს ეფუძნება, რაც სტრატეგიული მენეჯმენტის დადასტურებული კონცეფცია, მაშინ რა იცვლება სტრატეგიულ მენეჯმენტში? თუ არაფერი იცვლება, მაშინ ცვლილებების მართვის თეორიისა და მეთოდოლოგიის, როგორც მენეჯმენტის ცალკე მიმართულების, შემუშავებაზე საუბარი არ იქნებოდა. სტრატეგიული მენეჯმენტი და ორგანიზაციული ცვლილებების მენეჯმენტი დაკავშირებული მეცნიერებებია და ორივე ძალიან სწრაფად ვითარდება.

დღეისათვის ცვლილებების მენეჯმენტი თეორიული და მეთოდოლოგიური თვალსაზრისით საკმარისად არის ჩამოყალიბებული, რათა გამოიყოს იგი, როგორც მენეჯმენტის დამოუკიდებელი მიმართულება. ასე რომ, უმაღლეს საგანმანათლებლო დაწესებულებებში იგი ისწავლება, როგორც ცალკე დისციპლინა „ცვლილების მენეჯმენტი“ შესაბამის სასწავლო პროფილებსა და სამაგისტრო პროგრამებში. მენეჯმენტის სხვადასხვა (არამარტოსტრატეგიულ) დონეზე ცვლილებების საჭიროება, მნიშვნელოვნად უბიძგებს ცვლილებების მართვის საზღვრებს სტრატეგიული, ოპერატიული და ტაქტიკური ხასიათის აქტუალური პრობლემებისთვის.

### 3. მიდგომა „ადამიანური ფაქტორი“

დღეისათვის მრავალი კონცეფციაა შემუშავებული და ჩნდება ახლები, ცვლილებების განხორციელებაში პერსონალის უპირველესი მნიშვნელობიდან გამომდინარე. ამ ცნებების ცალკე ჯგუფში გამოყოფის აუცილებლობასთან დაკავშირებით, რომელიც ხასიათდება ცვლილებებში პერსონალის მაღალი მნიშვნელობით, ვფიქრობთ, საჭიროა შემდეგი ფორმულირების გამოყენება: „ადამიანური ფაქტორის მიდგომა“.

„ადამიანური ფაქტორის“ მიდგომა არის კომბინირებული მიდგომა ცვლილებების მენეჯმენტის მიმართ, რადგან აქ გამოყენებული ტექნოლოგიები გარკვეულწილად ეფუძნება მენეჯმენტის ერთ-ერთ ტრადიციულ მიდგომას (პროექტი, პროცესი, სისტემა ან სიტუაცია), ხოლო მნიშვნელოვანი მენეჯერული ყურადღება მიმართულია პერსონალთან დაკავშირებულ ასპექტებზე. მიუხედავად გამოყენებული მიდგომისა და მოდელისა, პერსონალის მართვის საკითხები ყოველთვის ჩნდება ცვლილებების

მენეჯმენტში. მაგალითისათვის, საპროექტო მიდგომის მეთოდოლოგიას აქვს ვრცელი განყოფილება პროექტის გუნდის მენეჯმენტზე, ხოლო სისტემური მიდგომა ორგანიზაციას განიხილავს როგორც სოციალურ-ეკონომიკურ სისტემას. თანამედროვე სამეცნიერო ლიტერატურაში არის პუბლიკაციები, რომლებშიც პერსონალის მართვის თემა განიხილება როგორც მნიშვნელოვანი, მაგრამ არსებული ცვლილებების მართვის სხვა პრობლემებთან ერთად; მაგრამ არის პუბლიკაციები, რომლებშიც, ფაქტობრივად, ცვლილებების მართვა პერსონალზე ორიენტირებულ მოდელს ეფუძნება. სწორედ ეს მოდელები წარმოადგენს „ადამიანური ფაქტორის“ მიდგომას. ცვლილებების მართვის მრავალი ახალი კონცეფცია სწორედ „ადამიანური ფაქტორის“ მიდგომაზეა აგებული. ეს უკანასკნელი მოიცავს ადამიანური რესურსების მართვის ციკლურ მოდელს ცვლილებებისთვის.

დასკვნა. ამდენად, „ადამიანური ფაქტორის“ მიდგომა მიმართულია ცვლილებების პროცესში ადამიანურ ფაქტორთან დაკავშირებული პრობლემების იდენტიფიცირებასა და აღმოფხვრაზე. ზოგადად, ორგანიზაციული ცვლილებების მართვისადმი „ადამიანური ფაქტორების“ მიდგომის ლაიტმოტივი არის ვარაუდი, რომ ცვლილებების განხორციელების დროს პერსონალისადმი ყურადღების გაძლიერებამ შეიძლება უზრუნველყოს ცვლილებების დადებითი შედეგები. ამ მიდგომის მიმდევრების სანდო კვლევები ადასტურებს ამ ვარაუდს.

ამავდროულად, „ადამიანური ფაქტორების“ მიდგომა ცვლილებების მენეჯმენტისადმი არის მიდგომა, რომელიც მიმართულია ორგანიზაციის „შიგნით“, ცვლილებების მართვის სუბიექტებზე, ცვლილებების მონაწილეებზე, მათ მხარდამჭერებზე და მათ, ვინც არ უჭერს მხარს ცვლილებებს - ყველაზე, ვინც, როგორც ორგანიზაციის წევრი, დაზარალდა ორგანიზაციული ცვლილებებით. ზოგჯერ ორმხრივი დათმობები, კონსენსუსის მიღწევა ამცირებს მიღებული გადაწყვეტილებების ხარისხს და უარყოფითად მოქმედებს ცვლილებების შედეგებზე. პერსონალის პრობლემების დიაგნოსტიკითა და გადაჭრით გატაცებამ შეიძლება ხელი შეუშალოს მენეჯმენტს გარე გარემოს ძირითადი გავლენის ანალიზში.

კვლევამ აჩვენა, რომ დღეისათვის, მენეჯმენტისადმი მეცნიერული მიდგომების სიმრავლის ფონზე, ცვლილებების მართვისთვის შეიძლება გამოყენებულ იქნას ახალი - კომბინირებული მიდგომები: პროცესულ-სისტემური, სისტემურ-სიტუაციური და „ადამიანური ფაქტორის“ მიდგომა. განხილული მიდგომები არის ორგანიზაციული ცვლილებების განხორციელების მეთოდოლოგიური ბაზის ვარიანტები. კომბინირებული მიდგომები გადალახავს ცალმხრივი მიდგომების თანდაყოლილ ნაკლოვანებებს და ამით ხელს უწყობს ცვლილების წარმატებას. თუმცა, თითოეულ მიდგომას, ისევე როგორც მასთან დაკავშირებულ ცვლილების მოდელს, აქვს მთელი რიგი დადებითი და უარყოფითი მხარეები, რომლებიც გასათვალისწინებელია ცვლილებების განხორციელების მიდგომისა და მოდელის არჩევისას.

გამოყენებული ლიტერატურა:

1. Allen R.S. & Montgomery K.A. (2011) Applying an organizational development approach to creating diversity // *Organizational dynamics*. — N.Y. Vol. 30, № 2: 149-160. <https://coek.info/pdf-applying-an-organizational-development-approach-to-creating-diversity-.html>
2. Business Process Reengineering Assessment Guide. United States General Accounting Office. May 1997. Version 3. <https://govinfo.library.unt.edu/npr/library/gao/bprag.pdf>

3. Boer H., Taran Y., and Nielsen C. (2022). The Business Model Innovation Process: Preparation, Organization and Management. <https://vbn.aau.dk/en/publications/the-business-model-innovation-process-preparation-organization-an>
4. Chebbi, H. Yahiaoui, D. Sellamia, M. Papisolomoud, I. & Melanthioud, Y. (2019). Focusing on internal stakeholders to enable the implementation of organizational change towards corporate entrepreneurship: A case study from France *Journal of Business Research*, Elsevier. Vol.119: 209-217. DOI: 10.1016/j.jbusres.2019.06.003; <https://ideas.repec.org/a/eee/jbrese/v119y2020icp209-217.html>
5. De Brito R. P. & Brito L. A. L. (2020). The influence of institutional changes on industry effects; *Journal of Business Research*; Volume 119: 610-618. DOI: 10.1016/j.jbusres.2020.06.063. <https://ideas.repec.org/a/eee/jbrese/v119y2020icp610-618.html> ;
6. Duck J. (2001). The Change Monster: The Human Forces that Fuel Or Foil, available at: <https://www.bcg.com/publications/2001/change-monster-human-forces-fuel-foil-corporate-transformation-change>
7. Haipeter Th. (2012). Innovation zwischen Markt und Partizipation: Widersprüchliche Arbeitsgestaltung im Bankgewerbe // *Zeitschrift fuer Soziologie*. — Stuttgart, 31, (2):125-137. DOI: 10.1007/978-3-8349-4349-1\_4; [https://link.springer.com/chapter/10.1007/978-3-8349-4349-1\\_4](https://link.springer.com/chapter/10.1007/978-3-8349-4349-1_4)
8. Kerrie Fleming, Carla Millar (2019). Leadership capacity in an era of change: the new-normal leader; *Journal of Organizational Change Management*: Volume 32 Issue (3): 310-319 DOI: 10.1108/JOCM-05-2019-492
9. Laugen B. T, Acur N., Boer H. & Frick J. (2005). Best manufacturing practices. What do the best performing companies do? // *International Journal of Operations & Production Management*. 25, (2): 131-150. DOI: 10.1108/01443570510577001
10. Mary M. (2019). Change-Management: Wandel ist die einzige Konstante. Zbrich: Orell Fbssli; <https://www.bearingpoint.com/de-ch/insights-events/insights/change-management-studie-2021/> ([https://www.bearingpoint.com/files/BECH21\\_Change\\_Management\\_Survey.pdf?download=0&itemId=906563](https://www.bearingpoint.com/files/BECH21_Change_Management_Survey.pdf?download=0&itemId=906563))
11. Motvani J. (2013). A business process change framework for examining lean manufacturing: a case study // *Industrial Management & Data Systems*. Vol. 103, (5): 339-346. <https://www.deepdyve.com/lp/emerald-publishing/a-business-process-change-framework-for-examining-lean-manufacturing-a-nPJGZruyVv>
12. Peris-Ortiz V. & Liñán F. (2018). Organizational change in open innovation (OI); *Journal of Organizational Change Management*: 32, (5): 493-495. <http://entrepreneuriat.com/wp-content/uploads/2017/05/Organizational-Change-in-Open-Innovation.pdf>
13. Singh S. Kumar (2018). Managing organizational change in emerging markets; *Journal of Organizational Change Management*: 31 (1): 2-3. <https://www.emerald.com/insight/content/doi/10.1108/JOCM-12-2017-0468/full/html>
14. Silva V. V. M.; Ribeiro J. L. Duarte; Alvarez G. R. & Caregnato S. E. (2019). Competence-Based Management Research in the Web of Science and Scopus Databases: Scientific Production, Collaboration, and Impact; 7 (4), (60): 2-2. DOI: <https://doi.org/10.3390/publications7040060>
15. TQM, ISO 9000, 6 Sigma: Do process management programs discourage innovation? 2018. Available: [www.knowledge.wharton.upenn.edu/article/1321.cfm](http://www.knowledge.wharton.upenn.edu/article/1321.cfm).
16. Yarberry Jr. W.A. (2017). Effective Change Management: Ensuring Alignment of IT and Business Functions // *Information Systems Security*, (16): 80-89. DOI: <https://www.tandfonline.com/doi/full/10.1080/10658980601144899>

## რეზიუმე

სტატიაში განხილულია ცვლილებების მართვის მეცნიერული მიდგომების გამოყენებისა და განვითარების პრობლემები. ავტორის აზრით, მენეჯმენტისადმი ტრადიციული მიდგომების მრავალფეროვნების მიუხედავად, პრაქტიკაში გამოყენებულ უნდა იქნას მათი კომბინაცია, რის გამოც რეალობაში ფორმირდება ახალი, კომბინირებული მიდგომები. ავტორის განმარტებით, კომბინირებული მიდგომები არის მენეჯმენტისადმი ტრადიციული მეცნიერული მიდგომების განვითარება, რომელიც მოკლებულია მათთვის დამახასიათებელ ბევრ ნაკლოვანებას. თუმცა შესაძლებელია მხოლოდ თავსებადი მიდგომების გაერთიანება. მენეჯმენტში მეცნიერული მიდგომების გაერთიანების პრობლემა სამეცნიერო ლიტერატურაში საკმარისად არ არის შესწავლილი; გარდა ამისა, ასეთი მიდგომები სპეციალურად უნდა იყოს მორგებული ცვლილებების მართვაზე, ამდენად, ამ სტატიის მიზანს წარმოადგენს ცვლილებების მართვის კომბინირებული მიდგომების განხილვა.

სტატიაში გამოყოფილია ცვლილებების მენეჯმენტისადმი არსებული ძირითადი კომბინირებული მიდგომები, განმარტებულია მათი შინაარსი. მენეჯმენტის ამ მიმართულების თავისებურებების გათვალისწინებით, გამოკვეთილია პროცესულ-სისტემური და სისტემურ-სიტუაციური მიდგომები. გარდა ამისა, ცვლილებების განხორციელებისას პერსონალის უპირველესი მნიშვნელობიდან გამომდინარე და პერსონალზე ორიენტირებული ცვლილებების მენეჯმენტის მოდელების შესწავლის საფუძველზე ავტორი გამოარჩევს „ადამიანური ფაქტორის“ დამოუკიდებელ მიდგომას. შერჩეულია ცვლილებების მართვის რამდენიმე შემუშავებული მოდელი და თითოეული მათგანი დაყოფილია შესაბამისი მიდგომის მიხედვით.

კვლევის შედეგად, გამარტივებულია და განმარტებული ცვლილებების მართვის კომბინირებული მიდგომები, რაც მიუთითებს ცვლილებათა მოდელებზე. ეს მიდგომები არის ორგანიზაციული ცვლილებების მეთოდოლოგიური ჩარჩოს ვარიანტები. კომბინირებული მიდგომები შესაძლებელს ხდის ცალმხრივი მიდგომებისთვის დამახასიათებელი ნაკლოვანებების აღმოფხვრას. თანამედროვე მიდგომების აღწერა და ცვლილებების მართვის მოდელების სისტემატიზაცია საშუალებას აძლევს მენეჯერებს წარმატებული ცვლილებების განხორციელების თითოეულ შემთხვევაში გააკეთონ ყველაზე შესაფერისი მიდგომისა და მოდელის არჩევანი.

### Abstract

## THE COMBINED SCIENTIFIC APPROACHES TO THE CHANGE MANAGEMENT

Tinatin Gogashvili

The Doctoral Student of Caucasus International University

The article is dedicated to the use and development of scientific approaches to change management. Despite the diversity of traditional approaches to management, in practice it is necessary to combine several approaches. Thus the new (combined) approaches appear. They develop the traditional scientific approaches to management and are deprived of their many disadvantages.

However it is possible to combine only suitable approaches. The problem of a scientific approaches' combination in management is insufficiently consecrated in literature. Besides, such approaches have to be finished for change management specially. The purpose of this article is to consider the combined approaches for the change management.

The author has identified and disclosed the combined content of the main approaches to change management. Considering the features of this management direction there were described process-system and system-situational approaches. Based on the study of the change management models oriented at staff, the author singled out an independent approach of “human factor”. This approach is based on the critical importance of the staff in making changes. The author has selected a number of the developed models of change management and distributed them through each respective approach.

As a result of the research there was ordered and revealed a combined approach to the change management. These approaches are the variants of methodological base of the organizational changes.

The combined approaches allow to relieve the unidirectional approaches' shortcomings. The description of modern approaches and systematization of models of the change management allow managers to make a choice in each case of the most acceptable approach and model for implementation of successful changes.

**Keywords:** organizational changes, scientific approaches to management, change management.

# ქალთა ხმა საბჭოთა პლაკატიდან

ეკა თხილავა  
სოციალურ მეცნიერებათა დოქტორი  
კავკასიის საერთაშორისო უნივერსიტეტი

ხათუნა კაჭარავა  
სოციალურ მეცნიერებათა დოქტორი  
კავკასიის საერთაშორისო უნივერსიტეტი

DOI: <https://doi.org/10.52340/gbsab.2023.05>

საკვანძო სიტყვები: ქალი, ფემინიზმი, რელიგია, ქრისტიანობა, ემანსიპაცია, ტოტალიტარული, პროპაგანდა, მორალური კანონმდებელი, კარიკატურისტი, ილუზორული.

ჩვენი საკვლევი სფეროა ანტირელიგიური საბჭოთა პლაკატები. საუბარია საბჭოთა იმპერიაზე, რომელმაც იძულებითი მეთოდებით შეცვალა ადამიანთა რელიგიური ცნობიერებაც, მათი კულტურული თუ ფსიქოლოგიური განწყობები.

იმისათვის, რომ ჩვენი კვლევა სიღრმისეული და საინტერესო ყოფილიყო, გამოვიყენეთ თვისებრივი კვლევა - ისტორიული და კომპარატიული მიდგომა, რამაც საშუალება მოგვცა, გაგვეკეთებინა ლოგიკური და ობიექტური შეფასებები.

ჩვენი მიზანია, შევისწავლოთ რა მისია დააკისრა საბჭოთა იმპერიამ ახალ ეპოქაში საბჭოთა ქალს და როგორ დაიწყო საბჭოთა პლაკატებით ღმერთის დევნა.

ჩვენ მიერ შესწავლილი მასალების ფონზე მივედით იმ შედეგამდე, რომ საბჭოთა იმპერიამ შექმნა ქალის ახალი სახე - ახალი მიზნებით... სურვილებით... მრწამსით...

საბოლოოდ კი მივედით იმ დასკვნამდე, რომ მიუხედავად ისტორიული გზიდან გადახვევისა, ადამიანი, ადრე თუ გვიან, მაინც უბრუნდება თავის „წიაღს“.

„ბოროტების ბანალურობა“ არაერთხელ გამხდარა განსჯისა და ფიქრის საგანი... თუმცა, ამ „ბოროტებათა“ შორის ყველაზე არაბანალურად მაინც, ალბათ, საბჭოური მეთოდებით „ღმერთის მიზანმიმართული მკვლელობა“ შეიძლება მივიჩნიოთ...

ღმერთი „ზედმეტი ტვირთი“ აღმოჩნდა საბჭოთა ერეტიკოსებისათვის. მიზეზიც გასაგებია - ქრისტიანობა და ზოგადად, რელიგია, უპირველეს ყოვლისა, ადამიანის პიროვნულ საწყისს წევს წინა პლანზე; საბჭოთა კავშირში კი ინდივიდუალურობა სახელმწიფოებრივ საფრთხედ, დანაშაულად ითვლებოდა; ამიტომ „ღმერთის მოკვლით“ ერთდროულად კლავდნენ ინდივიდსაც და ქმნიდნენ ახალ ზეადამიანს - დაცლილს ღვთიური დასაბამისგან და შესაბამისად, სავსეს ახალი მორალური საწყისებით...

ბოლშევიკებმა დაიწყეს ტოტალიტარული პროპაგანდა ღმერთის წინააღმდეგ და მასები რაღაც აბსტრაქირებულ ილუზიაში გადაიყვანეს. ლენინს ესმოდა, რომ დამშეულსა და კანიბალიზმამდე მისულ ადამიანს მე-20 საუკუნის 20-ან წლებში არ უნდა გასჩენოდა სინდისის წუხილი და არ უნდა ეფიქრა, რომ ის ისჯებოდა ცოდვისთვის - რევოლუციისთვის, სისხლისთვის, მეფის მკვლელობისთვის... ასეთი მიდგომა საფრთხეს შეუქმნიდა ისედაც „გამველტყავებულ“ ქვეყანას. ამიტომ

მასებს უნდა ერწმუნათ, რომ ღმერთი მხოლოდ და მხოლოდ ადამიანის ფანტაზიის ნაყოფი იყო. შესაბამისად, პოლიტიუროსთან შეთანხმებით, ლენინმა დაიწყო უკომპრომისო ბრძოლა ღმერთისა და ეკლესიის წინააღმდეგ, რათა საზოგადოებაზე სრული კონტროლი მოეხერხებინა, რასაც ამტკიცებს მისი ფარული მიმოწერები პოლიტიუროს წევრებთან (1).

გერმანელ-ამერიკელი ფილოსოფოსი - ჰანა არენდტი (1906-1975) წერდა, რომ „ტოტალიტარიზმის ხელში პროპაგანდაა ყველაზე მნიშვნელოვანი ინსტრუმენტი“ (2). უფრო მეტიც, ის ერთგვარი ფსიქოლოგიური ომიცაა და ამ ომში, სამწუხაროდ, საბჭოთა ადამიანი დამარცხდა! უფრო სწორედ, საფუძველშივე იყო განწირული დამარცხებისთვის, რადგან უღმერთოდ, ანუ იმედის გარეშე დარჩა მარტო ტოტალიტარული სახელმწიფოს ტირანიის წინააღმდეგ და თვითგადარჩენის ინსტინქტით დანებდა...

საბჭოთა ადამიანში, ღმერთთან ერთად, მოკვდა მორალური კანონიც და პარტია იქცა „ახალ“ კანონმდებლად. ამ კანონებს პროპაგანდისტული მანქანა ავრცელებდა და ტოტალიტარულ გარემოში კულტურაც ერთგვარ „რბილ ძალად“ გარდაიქმნა.

ანტირელიგიური, პროპაგანდისტული პოსტერები და ჟურნალები ამ „რბილი ძალის“ ნაწილად იქცა. მოგონილი თუ გამოგონილი სტაბილურობის დარღვევის შიშით საბჭოთა მხატვრები და კარიკატურისტებიც ამ მანქანას შეუერთდნენ (საბჭოთა კავშირში ასიათასობით ტირაჟით გამოდიოდა არაერთი ანტირელიგიური ჟურნალ-გაზეთი - „მეცნიერება და რელიგია“; „მებრძოლი ათეიზმი“; „რევოლუცია და ეკლესია“; „ანტირელიგიური“; „ათეისტი“; „უღმერთო“ და მრავალი სხვ.). ეპოქის ხმა და განწყობა მათ ნამუშევრებს დღეისთვის უკვე ისტორიულ მნიშვნელობას მატებს; განსაკუთრებით საინტერესოა მხატვართა მიერ შექმნილი ქალთა ახლებური, ტოტალიტარული მოდელები - მასკულინური გარეგნობით; დამთრგუნველად ძლიერები; უხეშები; უბედურები, რადგან არც ერთი მათგანი არ ილიმება... არც ერთი მათგანის მიღმა არ ჩანს პირადი სივრცე... პირადი ცხოვრება... რადგან პირადად ახალ ეპოქაში იქცა სახელმწიფო და სახელმწიფოებრივი აზროვნება...

ლენინის მთავრობამ ხელისუფლებაში მოსვლისთანავე გამოაცხადა ბრძოლა ე.წ. გენდერული სტერეოტიპების წინააღმდეგ. რა თქმა უნდა, ქალიც გამოყენებული იქნა „პროპაგანდისტულ“ მანქანად და მას თავისუფლება შესთავაზეს ღმერთის უარყოფის სანაცვლოდ... ეპოქას სჭირდებოდა ახალი ტიპის ქალი და მან ეს მიიღო!

ამ პროცესში მონაწილეობდა ცნობილი საბჭოთა მხატვარი და კარიკატურისტი - დიმიტრი მოორიც (1883-1946)... მისი შემოქმედება, ისე როგორც ყველაფერი სხვა საბჭოთა კულტურაში, ერთგვარად იყო „რომანტიკულად ძალადობრივი“... ახალი ეპოქის ქალი მხატვრისეული შეფასებით ყოველგვარი ქალური საწყისისგანაა დაცლილი; თითქოს გარეგნულად უნდა მიემსგავსოს მამაკაცს და იქცეს „მის სახედ და ხატად“.. ანუ, ინდივიდუალობა, ამ მოჩვენებითი თავისუფლების მიღმა, სრულიად დაკარგულია.

1919 წელს მოორიმ შექმნა პლაკატი - „ქალთა თავისუფლება სამზარეულოს მონობისგან“... სასურათე სიბრტყე ორ ნაწილადაა გაყოფილი - „ნათელში“ ის საწარმოები და ქარხნები ჩანს, სადაც ახალი გზა მიდის ქალის; ბნელში კი ჯოჯოხეთის მოციქულებივით ჩამდგარან სასულიერო პირები - რომელთაც, თითქოს ან ნიღბები აქვთ სახეზე - ან ერთი თარგიდან არიან „მოჭრილები“ - კლონირებულები... მათ თავს ზემოთ შავ ფონზე ეკლესიათა გადაქანებული გუმბათები ჩანს... ქალი, მასკულინური



და ძლიერი, ერთი ხელის მოსმით იგლეჯს გულიდან ჯვარს და ერთდროულად „თავისუფლდება“ ღმერთისა და სამზარეულოსგან... თუმცა, რა შრომა „ელის“ იმ ნარინჯისფერ მხარეს, ჯერ უცნობია... ეს გაუგებრობა და შიში ქალზეც აირეკლება...



დანართი 1 დიმიტრი მოორის პლაკატი

ანალოგიურია იდეა მოორის კიდევ ერთი პლაკატისა, სადაც ქალი უარს ისევ ამბობს ჯვარზე; თავსაფარი, როგორც წარსული ცხოვრების ნაწილი, მოუხსნია და ემანსიპირებული ახალ გზას ირჩევს - უკვე ღმერთის მონობის გარეშე... ასეთია პლაკატის სლოგანი... თუმცა, მოორის ეს ახალემანსიპირებული ქალიც დაღლილია საწყისშივე და დამფრთხალი, როგორც ჩანს, ვერც უღმერთო ცხოვრებაში ხედავს თავისუფლებისა და ხსნის გზას... წინა პლაკატისგან განსხვავებით, პლაკატზე არც ნათელი მომავლის ლანდები იკვეთები არსად...

მიუხედავად ამ ყალბი ემანსიპაციისა და ილუზორული გარემოს შექმნისა, მოორის პლაკატებიდან მაინც ჩანს დამფრთხალი და იმედგაცლილი ქალების ხმა, რომელთაც ღმერთთან ერთად წაართვეს სწორედ ემანსიპაციაც...

უდავოა, რომ საბჭოთა იმპერიამ რაღაც ეტაპზე მიაღწია შედეგს - შეიქმნა სოციალისტური რეალობის შესაბამისი „ახალი ქალის“ სახე, რომელიც ყოველგვარი ღვთიური საწყისისგან იყო დაცლილი!



დანართი 2 დიმიტრი მოორის პლაკატი

თუმცა, ისტორიულმა რეალობამ კიდევ ერთხელ აჩვენა, რომ ადამიანი - მით უფრო ქალი - ადრე თუ გვიან, უძღები შვილივით, მაინც უზრუნდება თავის დაკარგულ წიაღსა და გაფანტულ, მივიწყებულ საზრისს!

გამოყენებული ლიტერატურა:

1. <http://mizugadro.mydns.jp/t/index.php/1922.03.19.LeninMolotovu>;
2. იულა კრისტევა; ჰანა არენდტი: სიცოცხლე ნარატივია; ილიას სახელმწიფო უნივერსიტეტის გამომცემლობა; თბილისი; 2014;
3. Мейер А. Философские сочинения. С. 40;
4. მერაბ მამარდაშვილი; საუბრები ფილოსოფიაზე; გამომცემლობა „პეგასი“; თბილისი; 2018.

### რეზიუმე

ნაშრომში - „ქალთა ხმა საბჭოთა პლაკატებიდან“ შესწავლილია 1917 წლის ოქტომბრის სოციალისტური რევოლუციის შემდგომ პერიოდში გამომავალი ანტირელიგიური ჟურნალები; ყურადღება გამახვილებულია ქალთა სახეებზე - იმ მიზნებზე, რომელსაც საბჭოთა ხელისუფლება უსახავდა ახალ ეპოქაში მათ; საუბარია ქალთა საბჭოურ მისიებზე, მათ როლზე სოციალისტური რეალობის ჭრილში.

სტატიაში განხილულია „ძველის“ „სიკვდილისა“ და კოლექტიური „სიცოცხლის“ არსებითი დეტალები, განწყობის ფენომენი და მრავალი სხვ.

მიმოხილულია საბჭოეთის მძიმე შედეგები და გაკეთებულია დასკვნა, რომ ადამიანი, ადრე თუ გვიან, მაინც უბრუნდება თავის ადამიანურ წიაღს და რეალურ მისიას...

### Abstract

## A VOICE OF WOMEN FROM SOVIET POSTERS

Eka Tkhilava

Doctor of Social Sciences

Caucasus International University

Khatuna Kacharava

Doctor of Social Sciences

Caucasus International University

‘A Voice of Women from Soviet Posters’ investigates anti-religious magazines published following the 1917 Socialist October revolution. The study focuses on the representations of women, the objectives the Soviet government set for them, creating the concept of Soviet missions for women, and their function in the socialist worldview. The article examines the essential details of the ‘old,’ ‘death,’ and a collective ‘living,’ as well as the phenomenon of predisposition, and much more. Moreover, the study analyzes the harsh consequences of Soviet reality and concludes that humans are always drawn back to their entrails and true mission.

# საინჟინერო-ტექნიკური უნივერსიტეტის სამშენებლო ფაკულტეტის დოქტორანტი

ზაზა ჯანგიძე

(საქართველოს ტექნიკური უნივერსიტეტის სამშენებლო ფაკულტეტის  
დოქტორანტი)

DOI: <https://doi.org/10.52340/gbsab.2023.07>

საკვანძო სიტყვები: სეისმომედეგობა, ჭრილი, გარსი, ექსპლუატაცია.

## შესავალი

შენობები - ექსპლუატაციის განმავლობაში განიცდიან სხვადასხვა ბუნებრივი და ტექნოგენური ფაქტორების არასასურველ ზემოქმედებას, რის შედეგადაც მათში ჩნდება დაზიანებები ბზარი, ღრეჩო კოროზია, ეროზია), დეფორმაციები (ჩაღუნვა, გადახრა, გამობურცვა. დახრა), ხდება კონსტრუქციების მზიდი კვეთის შემცირება, ფიზიკურ-მექანიკური მახასიათებლებისა და მუშაუნარიანობის ცვლილება.[1]

ყოველივე ზემოაღნიშნული იწვევს შენობის კონსტრუქციების მთლიანობის რღვევას და ამ ყველაფერს საბოლოოდ მივყავართ კატასტროფულ შედეგებამდე – შენობის ნგრევამდე.

შენობებისა და მათი კონსტრუქციებისათვის განსაკუთრებით საშიშია ბუნებრივი სტიქიური მოვლენები, როგორცაა წყალდიდობები, მეწყრები, ღვარცოფები, მიწისძვრები, ცუნამი. ამ დროს წარმოიქმნება დამატებითი სტატიკური და დინამიკური დატვირთვები, რომლებმაც შესაძლებელია გადააჭარბონ კონსტრუქციების ამტანუნარიანობის იმ ზღვრულ დონეს, რომლის შემდეგაც იწყება მათი რღვევა და ნგრევა. ერთ-ერთ მაგალითად შეგვიძლია მოვიყვანოთ მიწისძვრა, რომლის პროცესში შენობებში მისგან წარმოშობილი ინერციული ძალები შესაძლებელია აღემატებოდეს სეისმომედეგი მშენებლობის ნორმებით (ტექნიკური რეგლამენტით) განსაზღვრულ ამ შენობების სეისმომედეგობის უზრუნველყოფისათვის საჭირო დონეს. [2]

აღსანიშნავია, რომ შენობის სეისმომედეგობის ნორმატიული დონე შეესაბამება სეისმური ზემოქმედების საანგარიშო ინტენსივობას, რომელიც მიღებულია შესაძლო მიწისძვრების პროგნოზის მონაცემების საფუძველზე მათი განმეორებადობისა და შენობის სამსახურის ვადის გათვალისწინებით.

პრაქტიკაში შენობების დაპროექტებისას სეისმომედეგობის ზემოაღნიშნული დონე ინიშნება სამშენებლო მოედნის საანგარიშო სეისმურობისაგან დამოკიდებულებაში, რომელიც-სეისმური მიკროდარაიონების რუკაზე მითითებული საანგარიშო სეისმური ბალის და საანგარიშო პიკური აჩქარების ტოლია; ქვეყნისათვის მოცემულ სეისმური დარაიონების რუკაზე მითითებული საანგარიშო სეისმური ბალის ტოლია, გრუნტის პირობების მიხედვით ფონური სეისმურობის ცვლილების გათვალისწინებით – სეისმური მიკროდარაიონების რუკის არარსებობის შემთხვევაში.

ექსპლუატაციაში არსებულ შენობებში სეისმომედეგი მშენებლობის ტექნიკურის რეგლამენტების მოთხოვნების მიხედვით აუცილებელი კონსტრუქციული ღონისძიებების არა სრულად განხორციელება, ან ტერიტორიის სეისმური მდგომარეობის (ინტენსივობა, განმეორებადობა) გაუარესების გამო მათი საანგარიშო

1 კვლევა ხორციელდება შოთა რუსთაველის სახელობის საქართველოს ეროვნული სამეცნიერო ფონდის ფინანსური მხარდაჭერით [PHDF-22-2724]

სეისმურობის ნაკლებობა, განიხილება როგორც ამ შენობების სეისმომდეგობის დეფიციტი, რომლის დასადგენად საჭიროა ფაქტობრივი სეისმომდეგობის დონის შეფასება.

ცხადია, რომ ფაქტობრივი სეისმომდეგობის დონე უნდა შეესაბამებოდეს იმ ზღვრულ დინამიკურ ზემოქმედებას, რომლის დროს შენობების ექსპლუატაციის პროცესში მოცემული. საიმედოობით უზრუნველყოფილია მათი ზღვრული მდგომარეობის არდადგომა.

შენობის ზღვრული მდგომარეობის დადგომას კი ადგილი აქვს თუ არ სრულდება თუნდაც ერთ-ერთი ქვემოთ მოყვანილი:

შენობის მდგრადობის უზრუნველყოფა საანგარიშოზე ერთი ბალით ნაკლები განმეორებითი სეისმური შემოქმედებისას;

შენობის და არსებული ტექნოლოგიური დანადგარების ნორმალური ან დროებითი შეზღუდვებით ექსპლუატაციის უზრუნველყოფა ნორმატიული ინტენსივობის მიწისძვრებისას; სპეციალური დანიშნულების ობიექტების საბრძოლო მზადყოფნის და საბრძოლო უნარიანობის უზრუნველყოფა.

არსებული შენობების ფაქტობრივი სეისმომდეგობის შეფასება ტარდება მათი ტექნიკური მდგომარეობის გამოკვლევისა და პასპორტიზაციის მასალების მიხედვით.

გამოკვლევა დამატებითი მონაცემების გამოვლენაა, რომლებიც აუცილებელია შენობის ფაქტობრივი სეისმომდეგობის შეფასებისათვის ვიზუალური და დეტალური (ინსტრუმენტული) შესწავლისა და შემოწმებითი საინჟინრო გაანგარიშების გზით. გამოკვლევის ძირითადი ამოცანაა ობიექტის რეალური ფიზიკური მდგომარეობის განსაზღვრა ცვეთის სიდიდის გათვალისწინებით მისი სიმტკიცის მახასიათებლებისა და საიმედოობის შეფასებისათვის საანგარიშო ინტენსივობის მიწისძვრებისას. [3]

#### ძირითადი ნაწილი

დამუშავებულია სხვადასხვა განივი კვეთის ჭრილების სივრცითი სისტემების დინამიკური გაანგარიშების მეთოდის საფუძველზე შექმნილია გამოყენებით პროგრამათა პაკეტი.

სისტემის ფუნქციონირება დამყარებულია თხელკედლიანი სივრცითი კონსტრუქციების წიბოების, ტეხვების, ხვრეტების, ჭრილების მოდელირების მათემატიკურ აპარატზე ქვესისტემა წარმოდგენილია დამაბულ-დეფორმირებული მდგომარეობის (დდმ) განსაზღვრის პრობლემურ-ორიენტირებული პროცედურების პაკეტისა და დდმ განსაზღვრის მათემატიკური და პროგრამული უზრუნველყოფის ალგორითმების ქვესისტემის სახით და განთავსებულია ჩატვირთვის მოდულების ბიბლიოთეკაში. [1]

საწყისი მონაცემების ფაილების ფუნქციონირებისათვის, რომლებიც აღწერენ კონსტრუქციის საანგარიშო სქემებს და მასზე მოქმედ დატვირთვებს, შექმნილია გამოსავალი მოდულების ბიბლიოთეკა.

ქვესისტემის პროგრამული უზრუნველყოფა წარმოადგენს გამოყენებითი პროგრამული მოდულების პაკეტს, რომლებიც ასრულებენ განსაზღვრულ მათემატიკურ და ლოგიკურ ფუნქციებს. [5] მეთოდის ეფექტურობა მდგომარეობს იმაში, რომ დატვირთვის ყოველ ეტაპზე გამოიყენება სტანდარტული ნაკრები სააპროქსიმაციო ფუნქციებისა, რომლებიც წარმოადგენენ წრფივი ამოცანის ამოხსნებს. და შეიძლება აგებული იქნენ გაანგარიშების ნებისმიერი ცნობილი მეთოდებიდან.

დამუშავებული მეთოდი ინვარიანტულია: გარსთა კონსტრუქციის, გათვალისწინებული არაწრფივობის სახეების, წყვეტილი. პარამეტრების ტიპების მიმართ არსებითად მცირდება არითმეტიკული ოპერაციების რიცხვი, კომპიუტერზე

რეალიზაციის დრო და იზრდება გაანგარიშების სიზუსტე სხვა მეთოდებთან შედარებით.

მოცემულია პროგრამა, რომელიც თვლის ინტენსივობის კოეფიციენტებს ზხარის ბოლოებში. როგორც ცნობილია ეს უკანასკნელი განსაზღვრავს როგორ განვითარდება ზხარის გავრცელება, ეს შედეგი არსებითად აუმჯობესებს ბელოცერკოვსკი-ლიფოვის შედეგს, [6] რომელიც მხოლოდ ზხარის ბოლოს მახლობლობაში თვლის ამ რიცხვებს და ვერ თვლის უშუალოდ ბოლოებში. პროგრამა გააუმჯობესა პროფესორმა მ. კუბლაშვილმა, რომელიც ადგენს ზხარის გავრცელების მოსალოდნელ მიმართულებას.[7]

გლუვი და წიბოვანი გარსების გაანგარიშების შედეგები შედარებულია ორმაგი ტრიგონომეტრიული მწკრივების მეთოდით ან ლოკალური ვარიაციის მეთოდით მიღებულ შედეგებთან მოყვანილია აგრეთვე ხვრეტების მქონე ფირფიტების გაანგარიშების შედეგების შედარებები არსებულ მონაცემებთან.

სეისმოდაცვის ელემენტის დამაგრების ადგილის დადგენისთვის საჭიროა, გარსის კვეთის ყველაზე სუსტი ადგილის დადგენა, სადაც წარმოიშვება კონსტრუქციის ელემენტების მობრუნებები (თანმხვედრი მიმართულებით) რხევის დროს და როგორ პირობებში წარმოიქმნება მინიმალური სიხშირეები. ამ მიზნის მისაღწევად, შევიმუშავოთ გარსის მათემატიკური მოდელი და გამოთვლითი ალგორითმი, დავადგენთ თავისუფალი რხევის სიხშირის სხვადასხვა პარამეტრებზე დამოკიდებულებას.

თავისუფალი რხევის მინიმალური სიხშირე, მცირდება ტეხვის რაოდენობის შემცირებით, ასევე გარსის სისქის შემცირებით და გარსის გეომეტრიული ზომების გაზრდით გეგმაზე, ამიტომ დეფორმირებადი ელემენტების დაყენების აუცილებლობა იზრდება.

გამოთვლებით მიღებულია ახალი პასუხები, რომელიც ამტკიცებს დრეკადპლასტიური ჩანართების გამოყენების აუცილებლობას გასაშლელ გარსებში, სეისმური დატვირთვების დროს. დადგინდა, რომ 18X18 მ. (სიგრძე, სიგანე) პარამეტრების მქონე გასაშლელი გარსის ელემენტებში დატვირთვა შემცირდა 2 და ზოგ შემთხვევაში 4-ჯერაც კი, ცენტრალურ კვეთში ვერტიკალური გადაადგილება შემცირდა 2-ჯერ და აბსოლუტური აჩქარება 1.5-1.7-ჯერ.

ფირფიტის თავისუფალი რხევის სიხშირის გამოთვლა ანალიტიკური მეთოდებით, რაც კიდევ ერთხელ ადასტურებს მოცემული მეთოდის უტყუარობას.

გაირკვა, რომ ფირფიტის სეისმოდაცვის რაციონალური მეთოდი არის მისი დრეკადპლასტიური ჩანართებით აღჭურვა, რადგანაც რხევის დროს წარმოიქმნება ძვრის ძალები ჩანართების ჰორიზონტალურ ელემენტებში და ამ ძალებს მიიღებს დრეკადპლასტიური ჩანართების არმატურა. [4]

#### დასკვნა

- შემუშავებულია არარეგულარობის მქონე ფირფიტის თავისუფალი რხევის სიხშირის ალგორითმი, რომელიც გვიჩვენებს, უწყევ და წყვეტილ პარამეტრების მქონე კონსტრუქციის მუშაობის თავისებურებებს.

- გადმოცემულია სიბრტყეზე დაგეგმილებული დახრილი ფირფიტების მათემატიკური მოდელი.

- გადმოცემულია დრეკადპლასტიური ჩანართის განთავსების ადგილის დადგენის მეთოდი ფირფიტებში, რომელიც დაფუძნებულია მინიმალური თავისუფალი რხევის სიხშირის წარმოშობის პირობებზე და ფირფიტის ყველაზე სუსტი, მაქსიმალური ძვრის ძალვის მქონე კვეთების დადგენა, ძალების რომელიც წარმოიქმნება რხევის დროს.

### გამოყენებული ლიტერატურა

1. Михайлов Б.К., Кипиани Г.О. Деформированность устойчивость И пространственных пластинчатых систем с разрывными параметрами. Стройиздат СПб, С-flerepaupr, 1996. -442 с..
2. ბედიაშვილი მალხაზ, ყიფიანი გელა. მიწისძვრისაგან დაცვის სეის-მოსაიზოლაციო საშუალებები და დანერგვის პერსპექტივები საქართველოში. გამომცემლობა „უნივერსალი“ თბილისი 2018. -118 გვ.
3. რეკვავა პაატა. შენობების სეისმომედეგობის მრავალფაქტორული შეფასება და რეაბილიტაცია. გამომცემლობა „ივ. ჯავახიშვილის სახელობის თბილისის სახელმწიფო უნივერსიტეტი“ თბილისი 2022. -167 გვ.
4. ბლიაძე სეთი, ყიფიანი გელა. გოგოლიძე აკაკი, გოშაძე რუსუდან. კოსტრუქციის დაღლილობაზე ანალიზი კომპლექსური პროგრამა ANSYS-ის მეშვეობით პროფესორ გელა ყიფიანის რედაქციით. „საქართველოს საავიაციო უნივერსიტეტი“. თბილისი, 2011. 232 გვ.
5. D.R. Gurgenidze, G.O. Kipiani, G. O. Badzgaradze & E. R Suramelashvili. Analysis of thin- walled spatial systems of complex structure with discontinuous parameters by method of large blocks. // Contemporary Problems of Architecture and Construction / Editors: Evgeny Rybnov, Pavel Akimov, Merab Khalvashi, Eghiazar Vardanyan, 2021 Taylor & Francis Group, London, UK, p.p. 172-178, <https://doi.org/10.1201/9781003176428>
6. Kublashvili M., Zakradze M., Sanikidze Z., Koblishbili N. Investigation and Numerical Solution of Some 3D Internal Dirichlet Generalized Harmonic problems in Domains Transactions of A. Razmadze Mathematical institute, 2017, N 171, p. 103-110.
7. Kublashvili M., Chakhvadze A., Koblishbili N., Zakradze M. The Method of Probabilistic Solution for Determination of Electric and Thermal Cstationary DielDs in Conic and Prismatic Domains - Transactions of A. Razmadze Mathematical Institute, Vol. 174 (2020), issue 2, p. 235-246.

### რეზიუმე

გადმოცემულია თხელი მართკუთხა ჭრილის მქონე გარსის რხევის სიხშირის ალგორითმი, რომელიც გვიჩვენებს წყვეტილპარამეტრების მქონე კონსტრუქციების მუშაობის თავისებურებებს. შემუშავებულია ჭრილის მქონე დამრეცი გარსის მათემატიკური მოდელი. აღწერილია სეისმოდამცავი ელემენტის დამაგრების ადგილის დადგენა. შენობის სართულშუა გადახურვის დონეებზე მიღებული სეისმური ძალების მაქსიმალური მნიშვნელობებზე ვერტიკალურ დატვირთვებზე და მათი საანგარიშო დატვირთვებზე ნებისმიერი საანგარიშო პროგრამული კომპლექსებით სტანდარტული და კონსტრუქციული გაანგარიშებები.

### THE CALCULATION, OF A SLOPING SHELL WITH, A RECTANGULAR SLOT, DURING SEISMIC IMPACT

Zaza Jangidze

Summary:

The algorithm of the oscillation frequency of the shell with a thin rectangular slot is presented, which shows the features of the constructions with discontinuous parameters. A mathematical model of a slitted shell has been developed. Determining the place of attachment of the seismic protection element is described. Standard and structural calculations on the maximum values of seismic forces on vertical loads and their reference loads on the levels of the inter-floor overlap of the building with any calculation software complexes.

# MENTAL ENTROPY AS A CLASSIFICATION OF DIVERSITY

Ana Gegeshidze

Doctoral Student of Georgia Technical University

DOI: <https://doi.org/10.52340/gbsab.2023.02>

## Introduction

What is Mental Entropy? Every time we solve a problem, we seem to generate a new set of questions. In a way it is like climbing a mountain. With every ten feet climbed you see new horizons and gain new perspectives on existing ones that reshape your understanding.

Richard Feynman, the celebrated Nobel laureate, started his lectures on physics by telling his students that if they were going to be physicists, they would have a lot to study, and he reminded them of two hundred years of rapidly developing knowledge. He went on to reassure them by telling them: “In spite of the tremendous amount of work that has been done for all this time it is possible to condense the enormous mass of results to a large extent – that is, to find laws which summarize all our knowledge”. This is a good example of controlling the entropy vector. However, Professor Feynman went further by promising to provide the students with a map or outline of the relationship of physics to the rest of the sciences, the relations of the sciences to each other and the meaning of science. It is no wonder that Professor Feynman was considered one of the most brilliant teachers of physics. This approach would provide a logical filing system for his students to lodge the information that he would go on to give them. The quality of this filing system was fundamental to their ability to recall and use information; it would help them to convert information into knowledge by providing signposts and by guiding their thinking and hence ultimately their understanding.

Simply filing information does not increase the amount you have. What it does is to keep the information together in a way that gives you a better chance of using it effectively. And by filing logically, by employing some science to the task, we reduce the entropy and increase the efficiency of the process.

## The computer as a rescue object in memory and analytics:

If all dot-com companies generate huge wealth for their founders and entropyvector.com can be formed, then Handscombe and Patterson will be wealthy. The argument is as formally valid as the earlier one but we know it isn't true. We have lived through the dot-com crash. The problem is simple, the major premise is not true and thus the conclusion is false. The dot-com experience taught us that the important thing about e-business is the business. The important thing about logic and syllogism is to make sure the basics are right.

Logic consequences arise from the combination of basic propositions and, in theory, these basic propositions together with some general classification system give us the tools to store knowledge on any subject. In practice, it usually proves impossible to store all the basic propositions and to remember how to work from them.

It is also pretty annoying when this approach is used in everyday life, for it is just too slow for comfort and normally we memorise some secondary information, simply because we find it convenient to have immediate access to facts and information most frequently needed in the

daily exercise of our profession. If you ask a builder for quote on roofing the garage you want him to work from a rule of thumb that tiles overlap each other by a third rather than sit down with his calculator and consider the rate of flow of moisture between two adjacent surfaces.

We mentioned Richard Feynman and the value of filing logically. This is a crucial point. Although the volume of factual information has expanded continuously as civilization has expanded, its total volume is not so important because of our increasing application of theoretical understanding. But it is an impossible task – the faster we climb the mountain, the more new horizons we see.

Training can improve both kinds of learning but of learning but the kind of training employed needs to be based on the culture of the system. For example, Chinese and Japanese students have good memories because their tradition is one of continuous training of memory. Yet there are limits. No matter how temping the memorizing route might be, there is little chance these days of being able to memorize all the knowledge is your chosen field. So, we come back to the need for theoretical science and logical structures in addition to some memorizing. In short, we need an entropy vector that leads us successfully between the unmanageable volume of facts and the unacceptable tardiness of an approach from first principles.

There is also the issue of understanding and we would argue that a key distinction of a true university is that it provides the environment and opportunity for its students to gain a solid understanding of their subjects.

If we have learned nothing else so far, we should have learned that. There is no escape from the second law. The balance between memory and analysis changes with increasing knowledge and with increasing technology. With the incredible growth in computer memory, in software sophistication and in artificial intelligence, it is reasonable to suspect that society is close now to when all the memorizing, sorting and calculating can be done in computers and done faster, bigger, better than humans can do it. A senior communications executive said recently that his company's predictions are that the computer 'brain' which is as big as fast as a human brain. It is comfortable to shut our minds to this prospect and to continue to do what we are used to, but by doing that we are allowing our entropy vector to drift too close to low entropy axis – the controlled, constrained, ordered, systematized approach. It may be comfortable down there but we are better than electronic machines, programmed to do well-established and well-defined tasks. We can and must 'think out of the box', laterally and creatively.

How does society get the balance right? It needs to support basic research so as to develop new generations of computer hardware and software; it needs to provide training so its workforce can use the new technology efficiently and thus contribute to national economic competitiveness, and it needs to provide basic teaching and learning opportunities so that we are given the skills and confidence to know how to think.

We'd be lost without the computer and its ability to store and organize data for us, but it is our tool and not our master. We should not be seduced into working in a similar way and restrict ourselves to collecting, ordering, reordering and presenting information. We need to do more than this. We can be certain of chance and opportunity; our responsibility is to do the mental preparation by clear thinking and hard questioning so that we are ready.

Education must help lever up our entropy vector from a constrained, well-organized, computer like approach. It must do more than provide students with the necessary tools and understanding to make sense of and organize existing information. The role model must be more challenging than a super-computer. We need to progress and, to do this, we need a more enquiring, more creative approach.

Theoretical science had given us the potential for continuous improvement. Logical,



Careful, thoughtful work on the shop floor produces dividends. Deviations from the expected can be investigated and corrective action taken. As a result, productivity increases. Perversely, however, as Karl Popper reminded us, the greatest strides in knowledge are made when a logically derived proposition is refuted by experiment, not when it is confirmed.

Theoretical science has given us a craving for logical order and we have seen that there is value in having some logical frameworks. They help us make sense of things more easily – the office runs more efficiently, the shop floor is more productive, the market research is more effective. By organizing our thought processes we are better able to spot opportunities and take advantage of them. As Louis Pasteur said: “Chance favours only the prepared mind”.

The more we discover about the behavior of nature, the more we discover how irrational it is. From the earliest times humans have been challenged to understand their environment and they have attempted to develop theories to explain what they see. The risk is, we begin to convince ourselves that nature works to our ‘rules’ rather than believing that the rules are our best way of understanding nature. These are not new thoughts. Immanuel Kant talked about imposing laws on nature rather than inferring laws from nature. Perhaps we do this because our brains are too simple to appreciate the full complexity and diversity of nature.

In passing, we should remember that we must take care not to consider change to be just change. Aristotle classically analysed change into various forms, but a trip to the ice-cream counter of our local store will reveal bigger and smaller versions of what we saw last year. We can note, too, that the ice-cream van that pulls up across the street means that we need not the store at all. As ever, we need to understand clearly what we mean by the words we use. The expression ‘the management of change’ might tempt us into thinking that change was a single entity. It is not and we stand a good chance of increasing the disorder if in attempting to manage change we consider only one of its dimensions.

### **What is the “Zero’s paradox” in Mental Entropy?**

If we let ourselves be seduced by the importance of measurement, then we risk losing touch with the real object. One of us spent some time in his early career in the control room of a continuous glass fibre making plant. The control room, then with those wonderful circular charts and ink-spitting pens, was fed information from the raw material batch feeder, from the furnace itself and from the forehearth – very carefully controlled troughs that prepared the glass prior to its being pulled through fine orifices to form fibres. With all those charts, instruments and information was there any need to go out onto the hot dusty plant? One of the favourite stories during the early morning hours of a long shift was how, on one distant occasion, the control room engineers spent an hour trying everything to get the forehearth temperatures back to normal but to no avail.

The complication that this paradox relies on is that if one refers only to an instant of time it is impossible to distinguish between rest and motion. There is a difference between being in a place and moving through a palace, but restricted logical analysis does not allow that difference and hence the paradox and confusion. It is a paradox worth remembering, for the second law dictates that we are moving through rather than being at.

We have looked at mental entropy and advocated an entropy vector that steers a course between the disorder of unmanaged facts and the constraints of pure theory, logic and methodology. The argument is for a vector that recognizes both sides of its path. Major discoveries do occur by accident and a great deal of learning is possible in schools, in higher education and in continuing professional development by encouraging experimentation and thinking ‘outside the box’. However, the successful vector is one that also takes in some basic logical rules,

some grounding in science and measurement and some intellectual frameworks such that our minds are prepared for serendipity and we are able to make continuous improvements – to our knowledge and to our activities – by logical extrapolation from what we know.

Galileo Galilei was born in Pisa, Italy, in 1564 and became a professor of mathematics there at age of 25. His experiments, developments and observations revolutionized science. Science was about measurement and his arguments in favour of the earth and other planets being in motion around the sun, based on his measurements with his telescope, got him into some serious trouble with the Church authorities. There is little doubt, however, that enormous scientific advances, for example in the field of astronomy, were the result of meticulous measurement.

The danger is in taking the comment ‘science is measurement’ and applying it broadly. Scientific theories are particularly useful as they are grounded in measurement, which means they can be tested and we can be confident of their reproducibility. They involve discrete, distinct concepts amenable to logical shifting. Wherever they can be applied they give insight and clear understanding, but they have limited application. Indeed, Karl Popper argued that there is a very clear distinction between scientific theories and non-scientific ones. He suggested that a scientific theory is not one which explains everything that can possibly happen. On the contrary, he claims that it rules out most of what could possibly happen and is therefore ruled out itself if what it rules out does happen. According to Popper, ‘A scientific theory places itself permanently at risk’. The ability to be falsified, to be proved wrong because what it says should happen doesn’t, is the criterion of demarcation between science and non-science. Only if it is testable is it scientific.

### **Conclusion**

So, what is mental entropy? We conclude by asking the same question that we asked at the beginning of the theme. We used the expression to address the question of efficient and effective thinking and mental entropy can be seen to be a measure of wasteful brain-work. In developing our thinking here, we have seen that to arrive at a valuable vector for mental entropy – where mental outputs are efficient yet not rigidly fixed – a number of factors need to apply.

Managers talk of calculated risk, but rarely on the basis of having done a calculation, and even if they have, would we know how to check their calculation? The implication is that if we can be coaxed into believing that things can be measured, then, because science is measurement, the ‘thing’ must be grounded in science and be ‘right’. This is fool’s gold. The danger is that we end up believing either that measurement is everything or that because we can measure something we actually understand what is going on.

On the other hand, simply introducing ‘non-science’ to balance the approach and to increase the value of the entropy vector is not to be recommended. As Popper observed, the demarcation between science and non-science is not the same as that between sense and nonsense. The challenge is to choose carefully. We have spoken earlier about the difference between woolly and creative thinking. Both introduce entropy into a process but they are not synonymous. If we add a creative person to our logical, scientific and methodological team, then we stand a chance of progress and improvement. If we choose woolliness, then at best we get the status quo if our initial team is capable of defending its systems, but more likely we get deterioration and decline.

One needs education to provide students with the necessary tools and understanding to make sense and organize existing information and to encourage creativity and enquiry. Training is required to improve both kinds of learning and to give practice in extending thinking beyond conventional boundaries. A scientific approach is important to enable a logical and systematic

filing of information, as well as a non-science element to give team work and motivation. This is asking a lot of a single person but such gems exist.

More broadly, it gives a steer to those who are responsible for developing and managing teams, for in assembling a team there is a need to incorporate diverse skills and attitudes to achieve the desired cumulative mental entropy. Variety is important, but the selection must not be random, for this would add an unwanted and unnecessary extra source of entropy. Mental processes are capable of generating more than enough without such assistance.

### References:

1. Osipov, A.I. and A.V. Uvarov, 2004. Entropy and its role in science, Soros Education Journal;
2. Prangishvili I.V., 2003. Entropy and other systemic patterns: issues of managing by complex systems, Moscow: Nauka;
3. Melissa Schilling: Strategic Management of Technological Innovation, McGrawHill, International Edition (2011);
4. I. M. Abassov, R. F. Sadigov, Management (Manual), Viana do Castelo, 2015;
5. Richard L. Daft, New of Management, 11th ed 2017;

## რეზიუმე

გონებრივი ენტროპიის ღირებულ ვექტორამდე მისასვლელად, საჭიროა მთელი რიგი ფაქტორების გამოყენება. ეს ფაქტორები კი გულისხმობს მენტალური ენტროპიის გადახედვას, რომელიც მართავს მთელ რიგ კურსს თეორიაში, ლოგიკაში და მეთოდოლოგიაში. მენტალური ენტროპიის ვექტორის ამალღებით ორგანიზაციამ სწორად და გამართულად უნდა იმუშაოს. ენტროპიის ვექტორის ამალღება კი ეხმარება სტუდენტებს არსებული ინფორმაციის სწორად გაანალიზებაში. საჭიროა წინსვალა ყველა სფეროში, რაშიც გვეხმარება მენტალური ენტროპიის ვექტორის გათვიცნობიერება, ამისთვის კი უფრო კრეატიულები უნდა ვიყოთ და უფრო მომთხოვნები. თემაში მიმოხილულია, რიჩარდ ფეინმანის და კარლ პოპერის ნაშრომები. ფეინმანი ამტკიცებს, რომ ფაქტორივი ინფორმაციის მოცულობა განუწყვეტლივ იზრდება ცივილიზაციის გაფართოებასთან ერთად, მისი მთლიანი მოცულობა კი ძალზედ მნიშვნელოვანია. მრავალფეროვნება და კრეატიულობა მნიშვნელოვანია, მაგრამ არ უნდა იყოს შერჩევითი, რადგან ეს შექმნის ენტროპიის არასასურველ და არასაჭირო დამატებით წყაროს, მაგალითად, გუნდის შეკრებისას საჭიროა მრავალფეროვანი უნარებისა და დამოუკიდებლობის ჩართვა სასურველი შედეგის მისაღწევად ანუ გონებრივი ენტროპიის მისაღწევად.

საბოლოოდ, რა არის გონებრივი ენტროპია? ესაა ეფექტურად და ხარისხიანად მოგვარება ამა თუ იმ საკითხის, გინდ სამეცრიენრო ან არასამეცნიერო სფეროში. გონებრივი ენტროპიით ვითარდება ჩვენი აზროვნება, ყალობდება მენტალიტეტი ჩვენში, ადამიანს ეძლევა უფრო სწრაფად და სწორად მიიღოს გადაწყვეტილებები. აქ კი კარლ პოპერი ამბობს, ცოდნაში უდიდესი ნაბიჯების მიიღწევაა მაშინ, როდესაც ლოგიკურად მიღებული წინადადებები ექსპერიმენტით დასტურდება.

# MENTAL ENTROPY AS A CLASSIFICATION OF DIVERSITY

Ana Gegeshidze

Doctoral Student of Georgia Technical University

## ABSTRACT

In developing our thinking here, we have seen that to arrive at a valuable vector for mental entropy – where mental outputs are efficient yet not rigidly fixed – a number of factors need to apply. We have looked at mental entropy and advocated an entropy vector that steers a course between the disorder of unmanaged facts and the constraints of pure theory, logic and methodology.

We mentioned Richard Feynman and the value of filing logically. This is a crucial point. Although the volume of factual information has expanded continuously as civilization has expanded, its total volume is not so important because of our increasing application of theoretical understanding. But it is an impossible task – the faster we climb the mountain, the more new horizons we see.

More broadly, it gives a steer to those who are responsible for developing and managing teams, for in assembling a team there is a need to incorporate diverse skills and attitudes to achieve the desired cumulative mental entropy. Variety is important, but the selection must not be random, for this would add an unwanted and unnecessary extra source of entropy. Mental processes are capable of generating more than enough without such assistance.

# დამოუკიდებელი საქართველოს ანექსია საბჭოთა რუსეთის მიერ და პირველი შეიარაღებული გამოსვლა

ვაჟა ჩოჩია  
ისტორიის მეცნიერებათა დოქტორი, პროფესორი

DOI: <https://doi.org/10.52340/gbsab.2023.09>

პირველი ამბოხი საქართველოში, საბჭოთა რუსეთის საოკუპაციო ხელისუფლების დამყარებისთანავე, 1921 წლის მაისიდან დაიწყო. ხალხი უკმაყოფილო იყო საქართველოს სახელმწიფო სუვერენიტეტის დაკარგვით, საქართველოს ისტორიული ტერიტორიის გასხვისებით და არნახული სისასტიკით განხორციელებული რეპრესიებით. ამას, პირველ რიგში, ინტელიგენციის ელიტარული ნაწილი შეეწირა. უკმაყოფილებამ ქართველ ხალხს შეიარაღებული აჯანყებისკენ უბიძგა. აჯანყება პირველად სვანეთში დაიწყო და მალე, თითქმის მთელი საქართველო მოიცვა. სვანებმა, მოსესტრო დადემქელიანის, ნესტორ გარდაფხადის და ბიძინა პირველის მეთაურობით, წითელი არმიის ნაწილებს გადაუკეტეს სვანეთისკენ მისასვლელი გზები<sup>1</sup>. მათ კონტაქტები დაამყარეს თუშ-ფშავ-ხევსურებთან, რომელთაც ხელმძღვანელობდა დემოკრატიული საქართველოს არმიის ოფიცერი ქაიხოსრო (ქაქუცა) ჩოლოყაშვილი. მან, ჯერ კიდევ 1922 წლის 12 მარტს, ავღევის ტყეში საბრძოლო ფიცით შეიფიცა პირველი ექვსი თანამებრძოლი, რომელთაც მალე სხვებიც შეუერთდნენ. ასე შეიქმნა რაზმი, რომელსაც ალექსანდრე ბატონიშვილის თანამებრძოლთა მსგავსად "შეფიცულთა" რაზმი ეწოდა<sup>2</sup>. ქაქუცას ინიციატივით, პარტიზანული რაზმები შეიქმნა კახეთში და ქართლში. მათ მეთაურობდნენ ს. ბაგრატიონ-მუხრანელი, მ. ლაშქარაშვილი, ს. ანდრონიკაშვილი, ა. სუმბათაშვილი, შ. ვაჩნაძე და სხვ. გურიაში პარტიზანულ რაზმებს მეთაურობდნენ სერგო მათითიშვილი და თეოფილე მუხაშავერა.

1921 წლის შემოდგომაზე რუსებისგან შევიწროებული სვანები იძულებული ხდებიან აჯანყება დაიწყო. მათ განაიარაღეს სვანეთში მდგომი წითელი არმიის ნაწილები, დაამხეს "რევკომები" (რევოლუციური კომიტეტები) და დაიმორჩილეს მილიციის პუნქტები. საქართველოს რევოლუციურმა კომიტეტმა 1921 წლის 7 ოქტომბრის დადგენილებით, რესპუბლიკის ყველა კუთხეში შექმნა განსაკუთრებული დანიშნულების რაზმები, რომელთაც დაევალათ დაუყოვნებლივ ჩაეხშოთ ანტისაბჭოთა გამოსვლები.

აჯანყებული სვანები ექვსი თვის განმავლობაში მედგარ წინააღმდეგობას უწევდნენ აჯანყების ჩასახშობათ გაგზავნილ დამსჯელ, ჭარბ ძალებს, მაგრამ საბოლოოდ მათი გამოსვლები ჩაახშეს<sup>3</sup>. მიუხედავად მარცხისა, სვანეთის აჯანყებას დიდი მნიშვნელობა ჰქონდა, რადგან იგი გადაიქცა XX ს. 20-იანი წლების ეროვნულ განმათავისუფლებელი მოძრაობის მედრომედ. იმავე დროს, სვანეთის გამოსვლებს დიდი საერთაშორისო რეზონანსი მოჰყვა<sup>4</sup>.

სვანეთის გამოსვლასთან ერთად, ნავარაუდევია იყო კახეთ-ხევსურეთის აჯანყება, რომლის ორგანიზება "სამხედრო ცენტრმა" დამოუკიდებლობის კომიტეტმა ("დამკომი") აიღო საკუთარ თავზე. მისი დირექტივების მიხედვით მოქმედებდნენ ჩოლოყაშვილისა და ლაშქარაშვილის რაზმები<sup>5</sup>. ქაქუცას რაზმმა დუშეთი აიღო და პოლიტიკური პატიმრები გაათავისუფლა. შემდეგ უნდა განხორციელებულიყო თავდასხმა თბილისზე. შეფიცულთა წინააღმდეგ საწინააღმდეგო გაიგზავნა "წითელი დივიზია", რომელსაც პოლკოვნიკი როსტომ მუსხელიშვილი მეთაურობდა.

იგი ფარულად "სამხედრო ცენტრის" წევრი იყო და მოითხოვა 350 კაცი, რათა "წითელი დივიზია" არაგვის ხეობაში შეეტყუებინა და გაენადგურებინა. სოციალ-დემოკრატიულმა პარტიამ გადამწყვეტ მომენტში ბრძოლაზე უარი განაცხადა იმ მოტივით, რომ გამოსვლა ნაადრევად მიიჩნია. ქაქუცას რაზმმა, მუსხელიშვილის დახმარებით, გაარღვია ალყა და ჩეჩნეთში გადავიდა, რუსები კი ხევსურეთს შეესივნენ და სასტიკად ააოხრეს.

აჯანყების დამარცხებას მოჰყვა სასტიკი რეპრესიები ბოლშევიკური ხელისუფლების მხრიდან. იჭერდნენ და აწამებდნენ ყველას, განურჩევლად სქესისა, ასაკისა და პროფესიისა და არც იმას კითხულობდნენ ჰქონდა თუ არა პატიმარს რაიმე ურთიერთობა აჯანყებასთან. ჩეკისტები (საგანგებო კომისიის წევრები) პატიმართ გამოტყვევის ველურ მეთოდებს მიმართავდნენ. "დამნაშავეთა" გასამართლება ფიქტიურ ხასიათს ატარებდა. პატიმრის პატრონებს უფლება არ ჰქონდათ განაჩენი გაესაჩივრებინათ, სამართლიანობა მოეთხოვათ.

1923 წლის 26 მაისს დამოუკიდებლობის კომიტეტმა ერთა ლიგას მიმართვა გაუგზავნა, რომელშიც ნათქვამი იყო: "საქართველოში გამეფდა საშინელი კულტურული და ფიზიკური ტერორი. საქართველო სასაკლავოდ არის გადაქცეული. ნადგურდება და ისპობა პატარა კულტურული ერი...რუსეთის ჩეკამ და დამსჯელმა რაზმებმა ორი წლის განმავლობაში ააოხრეს, ცეცხლს და მახვილს მისცეს საქართველოს მთელი ოლქები: კახეთი, სვანეთი, გურია ... შუა საუკუნეების ინკვიზიცია არარაობაა იმ წამებასთან, რომელსაც ოკუპანტები აყენებენ მუშებსა და გლეხებს".

რეპრესიები განსაკუთრებული სიმკაცრით შეეხო გურიას, სადაც დამსჯელ რაზმებს მეთაურობდა ყოფილი ყაჩაღი ალექსანდრე (საშა) ობოლაძე. მისმა თარეშმა იმდენად შეუზღუდავი ხასიათი მიიღო, რომ მოსახლეობა იძულებული გახდა ფიზიკურად მოესპო ის, რასაც ხელისუფლებამ ხალი ტერორით უპასუხა<sup>7</sup>. ერთ ღამეში 92 კაცი გამოიყვანეს თბილისის ციხიდან და დახვრიტეს. მათ შორის იყო 15 პოლიტიკური მოღვაწე, მასწავლებელი, სტუდენტი, მუშა და სხვ.

1922 წლის აგვისტოს აჯანყება ხევსურეთში 20-იანი წლების ეროვნულ-განმათავისუფლებელი ბრძოლის მნიშვნელოვანი ეტაპი იყო, რადგან ამ მოძრაობას გააჩნდა კონკრეტული მიზნები, მიზნები და შედეგები. აჯანყება იყო ლოგიკური შედეგი საქართველოს ოკუპაციისა და მიზნად ისახავდა რუსული საჯარისო შენაერთების გაყვანას საქართველოდან და ქვეყნის დამოუკიდებლობის აღდგენას. აჯანყების შესახებ ნოე ჟორდანიას წერდა: "წელი დაუვინყარი და მუდამ სახსოვარი, სამარადისოდ აღბეჭდილია ქართველი ხალხის გულში და მას ის მუდამ მოიგონებს მონივნებით და თაყვანისცემით".

გამოსვლები, რომლებსაც ახორციელებდნენ პარტიზანული რაზმები, ლოკალური იყო. ამასთანავე, აჯანყებულებმა ვერ მიაღწიეს ერთსულოვნებას. აჯანყება დამარცხდა და ეს მნიშვნელოვანწილად განაპირობა სწორედ იმ უთანხმოებამ, რომელმაც თავი იჩინა პარტიათა შორის საბრძოლო მოქმედებათა მსვლელობის საკითხში. ნაციონალ-დემოკრატები ბრძოლის მომხრენი იყვნენ, სოციალ-დემოკრატები კი ისევ ბოლშევიკებთან შეთანხმებას ვარაუდობდნენ.

1922 წლის აჯანყების მარცხმა განაპირობა ახალი, უფრო დიდი მასშტაბის აჯანყებისათვის მზადება, რომელიც ზუსტად ორი წლის შემდეგ გამეორდა წარსულის შეცდომების გათვალისწინების გარეშე. სვანეთისა და ფშავ-ხევსურეთის აჯანყებათა გამოცდილებამ ცხადყო, რომ პარტიზანული გამოცდილებით, საბჭოთა ხელისუფლების დამხობა შეუძლებელი იყო, თვით საყოველთაო აჯანყების შემთხვევაშიც კი. ევროპის დახმარების გარეშე, კიდევ რომ გაემარჯვა აჯანყებას,

შეუძლებელი იქნებოდა მისი შედეგის შენარჩუნება. ქართულმა ემიგრანტულმა დიპლომატიამ მემორანდუმებითა და მანიფესტებით ვერ მიაღწია საქართველოს საქმეებში ევროპის ჩართვას, ამიტომაც შეცვალა ბრძოლის მიზანი: აჯანყების მოწყობით ისინი ვარაუდობდნენ მიექციათ დასავლეთის ქვეყნების ყურადღება და მათი დახმარების იმედად რჩებოდნენ.

ანტისაბჭოთა აჯანყება იგეგმებოდა 1923 წლის 26 მაისს, საქართველოს დამოუკიდებლობის დღეს, მაგრამ აჯანყება არ შედგა იმის გამო, რომ 1923 წლის მარტში დააპატიმრეს "სამხედრო ცენტრის" შემადგენლობა მთლიანად (15 კაცი) და 20 მაისს დახვრიტეს ქართული მხედრობის და სამხედრო ინტელიგენციის თვალსაჩინო წარმომადგენლები - გენერლები: ალექსანდრე ანდრონიკაშვილი, ვარდენ წულუკიძე, კოტე აფხაზი; პოლკოვნიკები: რ. მუსხელიშვილი, გ. ხიმშიაშვილი, ალ. მაჭავარიანი, ე. გულისაშვილი, დ. ჩრდილელი; როტმისტრები: ფ. ყარალაშვილი, ს. ბაგრატიონ-მუხრანელი; ლეიტენანტი ლ. კლიშიაშვილი; სამხედრო მოხელეები: მ. ზანდუკელი, ი. კერესელიძე, ს. ჭიბრიშვილი, ივ. ქუთათელაძე და ელ. გულიაშვილი<sup>9</sup>.

"სამხედრო ცენტრის" ჩავარდნა საბედისწერო აღმოჩნდა აჯანყებისათვის, რადგან პარიტეტულმა კომიტეტმა ეს ზარალი ვერ აანაზღაურა. მარცხმა და რეპრესიებმა საზოგადოებაზე დიდი გავლენა მოახდინა. საჭირო იყო ბრძოლის ახალი მიმართულებით გაშლა, რაც ითავა მენშევიკური პარტიის ცენტრალური კომიტეტის წევრმა, საქართველოს დემოკრატიული რესპუბლიკის მინათმოქმედების ყოფილმა მინისტრმა, ნოე ხომერიკმა. ის ჯერ კიდევ 1922 წლის ნოემბერში ჩამოვიდა საქართველოში კონკრეტული მისიით: წარემართა გადამწყვეტი მზადება შეიარაღებული გამოსვლებისათვის. ხომერიკის ჩამოსვლამ აამოქმედა ხევსურეთის მარცხით გულგატეხილი პოლიტიკური წრეები. მისი ინიციატივით, აქტიურად მუშაობდა ახლად რეორგანიზებული "სამხედრო კომისია".

პარიტეტული კომისიის სხდომაზე ხომერიკმა იმედიანად განაცხადა: "თუ შევძელით საქართველოს აჯანყება და ერთი-ორი თვეც გავუძელით, მაშინ არის იმედი დასავლეთ ევროპის სახელმწიფოთა მხრივ დიპლომატიური ჩარევისა და ფულით დახმარებისა"<sup>10</sup>. ხომერიკის ინიციატივით კავშირები გაიბა კავკასიის ხალხებთან. შეთანხმება ერთიანი ბლოკის შესაქმნელად ემიგრანტულმა კავკასიურმა მთავრობებმა ჯერ კიდევ 1921 წლის მაისში დადეს პარიზში. შეთანხმებაში მონაწილეობდნენ საქართველოს, სომხეთის, აზერბაიჯანის და ჩრდილოეთ კავკასიის წარმომადგენლები. საჭირო იყო მხოლოდ ამ ქვეყნების მოსახლეობის უშუალოდ ჩაბმა. სომხეთის დელეგაციის აქტიურობის მიუხედავად, დაშნაკებმა უარი განაცხადა აჯანყებაში მონაწილეობაზე, რადგან მათ თურქეთთან ურთიერთობის პრობლემები უფრო აწუხებდათ და ამ პრობლემის მოგვარებას რუსეთზე დაყრდნობით ფიქრობდნენ. უფრო დიდი ინტერესი აჯანყებისადმი აზერბაიჯანელმა მუსავატელებმა გამოამჟღავნეს. 1923 წლის მაისში ბაქოში გაიგზავნა მენშევიკთა ცკ-ს რწმუნებული ევტიხი სალუქვაძე. მან კავშირი დაამყარა მუსავატელ ალა-ალი-იუსუფ-ზადესთან, რომელიც 1923 წლის ნოემბერში თბილისში ჩამოვიდა და ხომერიკსა და ფაღავას შეხვდა. ხომერიკი აზერბაიჯანს ფინანსურ დახმარებას შეპირდა, მაგრამ 9 ნოემბერს ხომერიკი ჩეკამ დააპატიმრა. ამის მიუხედავად, "სამხედრო ცენტრის" ნაცვლად შექმნილმა "სამხედრო კომისიამ" დიდი მუშაობა გასწია და ხალხი ახალი აჯანყებისათვის დარაზმა<sup>11</sup>. თუმცა, მუსავატელებთან კავშირის აღდგენა ვერ მოხერხდა. ამგვარად, აზერბაიჯანიც გამოირიცხა აჯანყებიდან.

უფრო იმედიანად გამოიყურებოდა ჩრდილოეთ კავკასია, განსაკუთრებით ჩეჩნეთი. მათი თავკაცი ალი მიტაევი ქაქუცა ჩოლოყაშვილს უნახავს და აჯანყებაში მონაწილეობაც შეუთავაზებია. ჩეჩნეთთან კავშირი ხომერიკს დავალებული

ჰქონდა წინამძღვრიშვილისთვის და ის შეხვედრია ალი მიტაევს. ამ შეხვედრიდან მას გაუკეთებია დასკვნა: "აქ ადამიანთა მასალა არის, მაგრამ სპეციალისტების გარეშე" 12. ეს იმას ნიშნავდა, რომ ჩეჩნეთი მზად იყო დახმარებოდა საქართველოს, მაგრამ საჭირო იყო 50 ოფიცერ-ინსტრუქტორი მებრძოლთა მოსამზადებლად. უსახსრობის გამო, სპეციალისტთა გაგზავნა ჩეჩნეთში ვერ მოხერხდა.

ხომერიკის დაპატიმრების შემდეგ, მისი ადგილი დაიკავა გოგიტა ფალავამ. ჩეჩნეთში მასალაპარაკებლად მიხეილ იშხნელი გაგზავნეს, მაგრამ ამ დროს ფალავა და წინამძღვრიშვილი ჩეკამ დააკავა. ჩეჩნეთის "მეჯლისმა", რომელიც აჯანყების საკითხთა განსახილველად შეიკრიბა, იშხნელი დაარწმუნა, რომ ჩეჩნებს 1500 მეომარზე მეტის გამოყვანა არ შეეძლო. ეს ძალაჯ საქართველოს უნდა მოემარაგებინა ვაზნებით. საბოლოოდ, ჩრდილოეთ კავკასიის ჩაბმა აჯანყებაში ვერ მოხერხდა, რასაც ნაწილობრივ ხელი შეუწყო ჩეჩნების ლიდერის შეიხ ალი მიტაევის და მისი თანამოაზრეების დაპატიმრებამ. ამას ისიც უნდა დაემატოს, რომ 1922 წლის აჯანყების შემდეგ რუსულმა ჯარებმა საგანგებოდ გადაკეტეს და გაამაგრეს კავკასიის უღელტეხილები, რათა აჯანყებული ქართველებისათვის ყოველგვარი დახმარების საშუალება მოესპოთ.

ცხადი იყო, რომ აჯანყების მზადების შესახებ ბოლშევიკური მთავრობა კარგად იყო ინფორმირებული და ზედიზედ აპატიმრებდა მის ორგანიზატორებს. ამას ემატებოდა ისიც, რომ ევროპა თუმცა თანაუგრძნობდა საქართველოს, მაგრამ ვერ ბედავდა მის საქმეებში აქტიურ ჩარევას, რადგან საქართველო საბჭოთა რუსეთის ნაწილი იყო, ევროპა კი ერიდებოდა გიგანტურ იმპერიასთან შეჯახებას.

პარიტეტულ კომიტეტში ლაპარაკი იყო აჯანყების თარიღის გადანყვეტაზე, ამიტომ საჭიროდ ჩათვალეს პარიზში გაეგზავნათ ვინმე, რომელსაც დაევალებოდა საერთაშორისო ვითარების გარკვევა, რადგან ნოე რამიშვილის და ევგენი გეგეჭკორის ცნობით, ერიოს საფრანგეთი და მაკდონალდის ინგლისი ჩვენს მხარეზე იქნებო 13. ქვეყნის ტერიტორია დაყვეს რაიონებად და თითოეულ მათგანს დაუნიშნეს სარდალი: ქაქუცა თიანეთში, დუშეთში, კავთისხევში, მანგლისსა და ბორჩალოში უმეთაურებდა აჯანყებას; ქართლში - მიხეილ შაქარაშვილი; ბორჯომის ხეობაში - კასრადე; ქუთაისში - სიმონ და გიორგი წერეთლები, პოლკოვნიკი მიქელაძე; სვანეთში - გარდაფხაძე, ბიძინა პირველი და ძმები დადიანები; სამეგრელოში - თოფურია, სტეფანე გაგუა; გურიაში - სოლ. ყარალაშვილი, მათითაიშვილი; ბათუმში - ფურცელაძე 14.

პარიტეტულ კომიტეტში მიაჩნდათ, რომ აჯანყებისათვის მზადება დასრულებული იყო და რჩებოდა ბოლო დეტალი - აჯანყების თარიღის შერჩევა. საბოლოოდ, აჯანყების თარიღად 17 აგვისტო გამოცხადდა, მთავარსარდალად კი დანიშნეს გენერალი სპირიდონ ჭავჭავაძე. ცენტრალურმა სამხედრო კომისიამ შეადგინა აჯანყების გეგმა, რომლის მიხედვით, აჯანყება ყველა ქალაქსა და მაზრაში ერთდროულად უნდა დაწყებულიყო 15. განსაკუთრებით მნიშვნელოვანი იყო თბილისის აღება, როგორც სამხედრო ქალაქისა და ბათუმის, როგორც სანავსადგურო ქალაქისა, საიდანაც აჯანყებულები ევროპას უნდა დაკავშირებოდნენ. თბილისის აღებას ქაქუცა ჩოლოყაშვილი კისრულობდა 600-კაციანი რაზმით. ამისათვის, მას ჯერ დუშეთი უნდა აეღო, გადაეკეთა დარიალის გასასვლელი და შემდეგ წამოსულიყო თბილისისკენ. მისი აღება უნდა გაეადვილებინა იმ ფაქტორს, რომ წითლების ჯარი საზაფხულო ბანაკებში იმყოფებოდა. თბილისის აღებამდე კი, ცაგურიას მეთაურობით უნდა განხორციელებულიყო ვაზიანის საარტილერიო ნაწილების დამარცხება და იარაღის ხელში ჩაგდება. ეს ოპერაცია, პარიტეტულ კომიტეტს აჯანყების გამარჯვების გარანტიად მიაჩნდა 16.

დამოუკიდებლობის კომიტეტი კონსპირაციის მიზნით მნიშვნელოვან



ლონისძიებებს ატარებდა, მაგრამ საქართველოს საგანგებო კომისიას გააჩნდა ინფორმაცია აჯანყების მზადების შესახებ და ჰქონდა აგენტთა რთული ქსელი როგორც საქართველოში, ისე საზღვარგარეთ, რაც საშუალებას აძლევდა გაკონტროლებინა არალეგალური შეკრებები. ამას ემატებოდა აგრეთვე ინფორმაციები, რომლებიც გამოსძალეს აჯანყების ორგანიზატორებს, რომლებიც დააპატიმრა ჩეკამ. 1924 წლის 25 ივლისს დააპატიმრეს ბენია ჩხიკვიშვილი, მაგრამ ყველაზე მნიშვნელოვანი იყო პარიტეტული კომიტეტის, მენშევიკური ცენტრალური კომიტეტის და საზღვარგარეთული ბიუროს წევრის ვალიკო ჯუღელის დაპატიმრება, რომლისგანაც საგანგებო კომისიამ გაიგო აჯანყების დაწყების თარიღი - 17 აგვისტო. ჯუღელმა წერილით მიმართა დამკომს ხელი აეღოთ აჯანყებაზე, რადგან ჩეკამ ყველაფერი იცოდა და აჯანყება ავანტიურად გადაიქცეოდა. ჯუღელის წერილი მხოლოდ 29 აგვისტოს გამოაქვეყნა გაზეთმა "კომუნისტმა", როცა აჯანყება ერთი დღის დაწყებული იყო. ამით ხელისუფლებამ მოახდინა აჯანყების პროვოცირება, რათა მისი ჩახშობის საშუალება მისცემოდა.

1924 წლის 11 აგვისტოს საქართველოს კომპარტიის ცკ დეპუტებს უგზავნის პარტიის საოლქო და სამაზრო კომიტეტების მდივნებს და აუწყებს, რომ მენშევიკური აჯანყება მოსალოდნელი იყო 14-20 აგვისტოს და მიუთითებს მნიშვნელოვანი პუნქტების დაცვაზე 17. მანევრებზე მყოფ ჯარებს სასწრაფოდ აბრუნებენ თბილისში და დედაქალაქში კომენდანტის საათს აცხადებენ. ჯერ კიდევ აჯანყებამდე ჩაატარეს რეპრესიები. ბათუმში დააპატიმრეს გენერალი ფურცელაძე და სხვა მეთაურები, გურიაში ს. ყარალაშვილი და სხვ.

ასეთ ვითარებაში, პარიტეტული კომიტეტი იძულებული გახდა აჯანყების დაწყების თარიღი გადაედო, რამაც უფრო შეკვეცა აჯანყების მასშტაბურობა, გამორიცხა მოულოდნელობის ეფექტი და მნიშვნელოვან ქალაქებზე შეტევის შესაძლებლობა. აჯანყების პერსპექტიულობა სულ უფრო უიმედო ხდებოდა. აჯანყების დღედ დაინიშნა 29 აგვისტო იმ იმედით, რომ მარიამობის დღესასწაულთან დაკავშირებული ხალხის მასობრივი თავყრილობა, შეიძლებოდა ადვილად გადაზრდილიყო შეიარაღებულ გამოსვლებში.

#### გამოყენებული ლიტერატურა:

1. აკ. სურგულაძე, პ. სურგულაძე. საქართველოს ისტორია. 1783-1990. თბ., 1991, გვ. 251.
2. ალ. სულხანიშვილი. ჩემი მოგონებანი. სან-ფრანცისკო, 1981, გვ. 196.
3. საქართველოს ისტორია ოთხ ტომად, ტ. 4. თბ., 2012, გვ. 286.
4. იქვე.
5. აკ. სურგულაძე, პ. სურგულაძე, დასახ. ნაშრ., გვ. 252.
6. ნ. კირთაძე. 1924 წლის აჯანყება საქართველოში. ქუთაისი, 1996. გვ. 133.
7. ნოე ჟორდანიას. რჩეული ჩანაწერები. თბ., 1990, გვ. 128-129.
8. იქვე, გვ. 129.
9. გ. საითიძე. ქაიხოსრო (ქაქუცა) ჩოლოყაშვილი. თბ., 2012, გვ. 85.
10. ნ. კირთაძე, დასახ. ნაშრ., გვ. 135.
11. გ. საითიძე, დასახ. ნაშრ., გვ. 86.
12. ნ. კირთაძე, დასახ. ნაშრ., გვ. 153.
13. იქვე.
14. ს. ზალდასტანიშვილი. საქართველოს 1924 წლის ამბოხება. თბ., 1989, გვ. 20.

15. საქართველოს ისტორია ოთხ ტომად, ტ. 4. გვ. 289.
16. ვ. ბენიძე. 1924 წლის აჯანყება საქართველოში. თბ., 1991, გვ. 20.
17. იქვე, გვ. 23.

**VAZHA CHOCHIA**  
**The annexation of independent Georgia by Soviet Russia**  
**And the first armed protests**

**RESUME**

The work shows armed protests that began several months after the annexation of independent Georgia by Soviet Russia. The reason for these events was the loss of Georgia's independence, the alienation of its historic territories and brutal repression. The rebellion first started in Svaneti and soon almost all Georgia was covered. The new government-revolutionary committee of Georgia, by resolution of October 7, 1921, created special purpose units, which should strongly suppress anti-Soviet speech.

The Svaneti uprising has caused great international resonance. Despite its failure, it has been of great importance, because it was in the vanguard of the National Liberation Movement of the 1920s. The defeat of the uprising was followed by severe repression by the Bolshevik authorities. The revolts in Khevsureti, Tusheti, Pshavi, Kakheti, Kartli, Guria also caused great resonance. The failure was caused by the local nature of the battles and the disagreements that arose between the parties. If the National Democrats were supportive of the struggle, the Social Democrats would rather be in favor of an agreement with the Bolsheviks.

Despite the defeat, there was preparation for a larger uprising in Georgia, but unfortunately they did not take into account past mistakes. It was impossible to overthrow the Soviet government even in the event of a general uprising. Even if the rebellion were to succeed, they could not survive without the help of Europe, because Europe would not easily intervene in the struggle against Greater Russia. One solution remained to draw the attention of the great European countries to the rebellion and hope for their help.

## COHERENCE AND COHESION

**Ekaterine Maruashvili**  
Doctor of Philology

DOI: <https://doi.org/10.52340/gbsab.2023.04>

When it comes to planned, non-spontaneous texts including written discourse and speeches, the manner in which the text is put together can be explained by elements of coherence and cohesion. While spontaneous discourse will also display coherence and cohesion, it is emphasized in planned texts because there is a greater deal of thought and intention behind the use of cohesive ties and devices of coherence. They can however often be difficult concepts to grasp. For starters, it is essential to understand the difference between the two terms. Coherence is defined as the quality of being logical, consistent and able to be understood. Imagine coherence as a building (It's an analogy, go with it). Cohesion on the other hand refers to the act of forming a whole unit. It is effectively a subset of coherence. Picture cohesion as the bricks and cement which make up the building. Bricks and cement can be put together to create any form of structure. However, it is only when they are laid together properly that they form a building. Similarly, a text will be cohesive if cohesive ties are used however, it will only be coherent if the cohesive ties are used appropriately to create meaning. You can have cohesion without coherence but you cannot have coherence without cohesion. The picture does not make sense unless the correct pieces are placed in the correct order, even if certain pieces may be the same size and shape. "I bought some hummus to eat with celery. Green vegetables can boost your metabolism. The Australian Greens is a political party. I couldn't decide what to wear to the new year's party." In the example above, there are lexical links from one sentence to the next; cohesive ties are used to join the sentences. There is evidence of lexical repetition, 'green' 'party' and collocations, 'new year's. However, this string of sentences does not make any sense; there is no binding semantic link. This is an example of cohesion without coherence. Cohesive devices effectively help the discourse flow. They include collocations, lexical repetition, linking adverbials, substitution, ellipsis, conjunctions, synonymy/antonymy, hypernyms/hyponyms and referencing (anaphoric, cataphoric, deictic). These devices create physical links between the words in a discourse. Coherence which we previously defined as understanding can be achieved through devices such as cohesive ties, formatting techniques, inference, logical ordering of information, semantic patterning and consistency. These all enhance the ability of a text to be successfully interpreted and understood. Recipes, terms and condition documents, informative brochures all make use of formatting in the form of headings, bolding, underlines etc. to emphasis certain aspects of the text and draw audience attention to the most important elements. The focus of coherence factors is determined by the social purpose of the text. Is the text made to entertain? Inform? Persuade? Celebrate? If so, why? What is the overarching intention of the text? Answering such questions can help explain the purpose of coherence factors and cohesive devices within a discourse.

This is effectively what you are aiming to do in your analytical commentaries and short answer questions in the exam. Identify the social purposes of the text and use them to explain the role of coherence and cohesion within the discourse. The other major factor of consideration is the intended audience of the text. Is the text aimed at teenagers? the Australian public? Or specifically to "bogan" Australians? The language choices and ideas implied in the text will reflect the intended audience. If a text is aimed at Victorian's, it may include lexemes such as "Mornington Peninsula"

or “Shepparton” which Victorian’s can infer as locations within Victoria, however these terms would need to be further explained to those who reside outside this state. Lexical choices which require outside inference would be included if it can be reasonably interpreted that the intended audience would be aware of their meaning. Finding examples of inference in texts can be useful in identifying the social purpose of the text. The main thing to be mindful of is that finding cohesive devices and evidence of coherence in texts alone is not enough. You will gain your marks in your exam for linking these fragments of evidence to the wider social purposes of the text. Coherence is an essential quality for good academic writing. In academic writing, the flow of ideas from one sentence to the next should be smooth and logical. Without cohesion, the reader will not understand the main points that you are trying to make. It also hampers readability. Cohesion necessarily precedes coherence. There is a difference between cohesion and coherence: cohesion is achieved when sentences are connected at the sentence level, whereas as coherence is achieved when ideas are connected. In addition, cohesion focuses on the grammar and style of your paper.

#### What is Coherence in Writing?

Coherence also means “clarity of expression” and it is created when correct vocabulary and grammar are used. After all, the goal of writing is to benefit the readers. Without both coherence and cohesion, the readers may detect choppiness in the text and feel as if there are gaps in the ideas presented. Needless to say, texts without coherence are difficult to read and understand. It defeats the whole purpose of writing, which is to relay ideas in a clear and efficient manner. There are strategies that you can use to ensure coherence and cohesion in academic writing. Paragraph coherence and cohesion results in paragraph unity. To ensure that your paragraphs have unity, there are two things to keep in mind: it must have a single topic (found in the topic sentence) and sentences provide more detail than the topic sentence, while maintaining the focus on the idea presented. The paragraph below shows a lack of unity: non-cohesive sample: Dogs are canines that people domesticated a long time ago. Wolves are predecessors of dogs and they help people in a variety of ways. There are various reasons for owning a dog, and the most important is companionship. Cohesive sample: Dogs are canines that people domesticated a long time ago, primarily for practical reasons. Even though dogs descended from wolves, they are tame and can be kept in households. Since they are tame, people have various reasons for owning a dog, such as companionship. Notice that the ideas in the non-cohesive sample are not arranged logically. The sentences are not connected by transitions and give the readers new ideas that are not found in the topic sentence. Thus, the paragraph is hard to read, leaving readers confused about the topic. On the other hand, the cohesive sample has ideas arranged logically. All ideas in this sample flow from the topic sentence. In addition, they give more details about the topic while maintaining their focus on the topic sentence.

#### Establishing Coherence

It is important to focus on coherence when writing at the sentence level. However, cohesion smoothens the flow of writing and should be established. There are various ways to ensure coherent writing: Write sentences that flow by varying the lengths and structures, the use of correct punctuation, and broadening your word choices. Use simple transitions, such as “in addition, additionally, furthermore, therefore, thus, on the contrary, by the same token, at the same time, in other words, etc.” Repeat your keywords but be careful of excessive repetition. Repeat sentence structures, which is used as a rhetorical technique rather than cohesion to highlight parallelism between sentences.

#### Ensure thematic consistency

Start every sentence or paragraph with information that hints at the content of the next sentence. Academic writing is improved by coherence and cohesion. Without coherence and cohesion,

readers will become confused and eventually disinterested in the article. Your ideas then become lost and the primary objective of writing is not achieved.

### Tips and Strategies

There are six ways for creating coherence, which you will find useful while polishing your manuscript. Creating coherence is not as difficult as it seems, but you will need the right tools and strategies to achieve it. Lexis creates cohesion using synonyms, hyponyms, and superordinate's. The use of lexical chains creates variety in writing and avoids monotony. Reference creates cohesion by using possessive pronouns (e.g., your, their, etc.), pronouns (e.g., she, me, etc.), and determiners (e.g., those, these, etc.). Substitution, which is the use of a different word in place of a previously mentioned word (e.g., "I bought a designer bag today. She did the same."). Ellipsis is the removal or omission of words because their meaning is implied through context (e.g., "He goes to yoga classes in the afternoon. I hope I can too."). Cohesive nouns are also called umbrella nouns because they summarize many words in one. Conjunctions include words that list ideas (e.g., first, next, then, lastly, etc.). Academic writing should be concise, coherent, and cohesive. Maintaining these three qualities involves using a number of strategies to impart ideas to the reader. After all, that is the whole point of any type of writing.

Cohesion and coherence are important aspects of the structure of academic writing as they have an influence on the readability and logical flow of the argument of a text. Cohesion refers to the logical flow and connection in a written text and is achieved through the use of devices to link sentences together so that there is a logical flow between ideas from one sentence to the next. Coherence refers to the unity or togetherness of the text as a whole and is achieved through the effective grouping and arrangement of ideas in a logical order. In academic writing paragraphs are essential to the structure of the text. Information and ideas are sorted into paragraphs to make the writing more logical and to ensure that the argument flows and develops logically. To achieve cohesion and coherence paragraphs and sentences need to be clearly linked to each other to logically and linguistically form a whole. Every paragraph needs a focus or a theme and all parts of the paragraph must contribute to this (Enquist & Oates 2009: 34). Paragraphs generally follow a typical structure: The first sentence in the paragraph is the topic sentence. This sentence defines the scope of the paragraph, encapsulates or organises the paragraph and relates to the thesis of the text. The topic sentence is usually followed by supporting evidence for the claims made in the paragraph and an elaboration on the claims. It is important to draw the reader's attention to the point you want to make with your claims. Cohesion in paragraphs can be achieved by the use of linking devices and logical connectors to link sentences. These devices include a variety of elements, e.g. conjunctions, the use of pronouns and the repetition of certain words. It is important to note that conjunctions link on a grammatical level, while linking devices link meaning. There is a wide variety of words that can be used to make a logical connection between concepts and sentences. It is important to use them correctly and not overuse certain linking phrases. Paragraphs have to be coherent. This means that the parts of your paragraph need to link to each other in a logical way so that the reader may easily follow the development of your ideas and argument. "I have defined incoherence as writing in which separate, unrelated ideas appear to be juxtaposed: they are next to, but not connected to each other ... coherence exists in a sequence of words, sentences and paragraphs in which the reader can perceive connections... To produce a coherent stretch of discourse, writers use basic thought patterns, or logical patterns, in both simple and complex ways." (Brostoff, 1981). All parts of the text have to relate to each other in the context in which it appears and there has to be effective transition from one part or idea to the next. Coherence ensures that the 'bigger picture' is clear. Coherence in writing can be achieved through the use of words, but also through context. Kies (2003) offers the following advice: "Coherence

is a product of many different factors, which combine to make every paragraph, every sentence, and every phrase contribute to the meaning of the whole piece. Coherence in writing is much more difficult to sustain than coherent speech simply because writers have no nonverbal clues to inform if their message is clear or not. Therefore, writers must make their patterns of coherence more explicit and much more carefully planned. Coherence itself is the product of two factors – paragraph unity and sentence cohesion.”

#### გამოყენებული ლიტერატურა

1. Leech, G. –Principles of Pragmatics, London: Longman, 1983
2. Levinson St. – Pragmatics, New-York, 1983.
3. Morris, Charles W (1938/1970): Foundations of the Theory of Signs. Chicago: Chicago

#### რეზიუმე

ეს ნაშრომი ეხება სტილისტურ სახეს, რომელიც იკვლევს თანმიმდევრულობას. თანმიმდევრულობა არის აუცილებელი თვისება კარგი აკადემიური წერისთვის. თანამედროვე ლინგვისტური ლინგვისტური პრაგმატიკა, რომელიც ენობრივი ნიშნის ერთ-ერთ სემიოტიკურ განზომილებას შეისწავლის, კომუნიკაციის განახლებულ გაგებასა და კომუნიკაციური აქტის მოდელს ეფუძნება. ამდენად, შესაძლებელია ვილაპარაკოთ არა მხოლოდ კომუნიკაციურ, არამედ კომუნიკაციურ-პრაგმატიკულ მიდგომაზე.

# VACUUM FURNACE WITH PRESSING CAPACITY

**Tamaz Khmelidze**

Professor, Georgian Technical University,

Department of Construction Machinery, Tbilisi, Georgia,

**Revaz Sakhvadze**

PhD, Georgian Technical University,

Department of Civil and Industrial Construction, Tbilisi, Georgia

**DOI: <https://doi.org/10.52340/gbsab.2023.01>**

**Keywords:** composite materials, vacuum furnace, heat press, fiber-reinforced polymer, prc, frp

Following article considers design for vacuum furnace with pressing capacity to create a plastic and polymer composite material and achieve proper physical and mechanical properties for them. Major advantage of machine is to make possible use proper compounds in vacuum chamber and to apply pressing force and temperature at the same time. A composite material is a material which is produced from two or more constituent materials. These constituent materials have notably dissimilar chemical or physical properties and are merged to create a material with properties unlike the individual elements. Within the finished structure, the individual elements remain separate and distinct, distinguishing composites from mixtures and solid solutions. Composite materials are generally used for buildings, bridges, and structures such as boat hulls, swimming pool panels, racing car bodies, shower stalls, bathtubs, storage tanks, imitation granite, and cultured marble sinks and countertops. Typical engineered composite materials include: reinforced concrete and masonry, composite wood – plywood, reinforced plastics - fiber-reinforced polymer or fiberglass, ceramic matrix composites, metal matrix composites and other advanced composite materials.

Fiber-reinforced polymer composites (FRP) and particle reinforced composites (PRC) have a growing potential for multi-functional applications. The original plastic material without fiber reinforcement is known as the matrix or binding agent. The matrix is a tough but relatively weak plastic that is reinforced by stronger stiffer reinforcing filaments or fibers. The extent that strength and elasticity are enhanced in a fiber-reinforced plastic depends on the mechanical properties of both the fiber and matrix, their volume relative to one another, and the fiber length and orientation within the matrix [1]. New materials can be designed with the variation of polymers and the reinforcing components to meet the requirements of working in hard conditions. A suitable resin for combining the “fiberglass” with a plastic to produce a composite material, was developed in 1936 by du Pont. The first ancestor of modern polyester resins is Cyanamid’s resin of 1942. Peroxide curing systems were used by then [2]. Ray Greene of Owens Corning is credited with producing the first composite boat in 1937, but did not proceed further at the time due to the brittle nature of the plastic used. In 1939 Russia was reported to have constructed a passenger boat of plastic materials, and the United States a fuselage and wings of an aircraft. The first car to have a fiber-glass body was the 1946 Stout Scarab. Only one of these models was built. The Ford prototype of 1941 could have been the first plastic car, but there is some uncertainty around the materials used as it was destroyed shortly afterwards. The first fiber-reinforced plastic plane was either the Fairchild F-46, first flown on 12 May 1937, or the Californian built Bennett Plastic Plane. A fiberglass fuselage was used on a modified Vultee BT-13A designated the XBT-16 based

at Wright Field in late 1942 [3]. An important factor in establishing a widespread use of new materials as a competitive product is the simplicity and cost of their production technology.

## Problem area

It's widely spread to make composites using devices with the possibility of thermal activation of the reaction mass and the effect of static forces on it, over a certain time range. The advantage of devices is that they obtain a good index of density and strength under the influence of the compression. Even though that this sort of device has plenty of advantages it still has some disadvantages. One of those disadvantages is that during the heating process air bubbles are formed. If the process is carried out under atmospheric pressure, the impact of time, temperature and compression do not allow the liquid phases to release the air particles. Therefore, the products obtained have high porosity and reduced mechanical properties. To avoid air bubbles, it's highly recommended to perform mentioned thermomechanical processes in a vacuum. There are numerous methods for removing gases from liquids. One of those methods is placing a solution under reduced atmospheric pressure. It makes the dissolved gas less soluble. This technique is often referred to as vacuum degasification. Specialized vacuum chambers are used to degas materials through pressure reduction. Low-density particles are discharged to the surface of the liquid, in a vacuum environment and are ejected from the mass because of the pressure gradient. High-temperature vacuum presses are used for this purpose. Modern vacuum temperature presses, which are widely used to create ceramic and metal-ceramic composite materials, are expensive because they operate in high vacuum ( $10^{-1}$  -  $10^{-5}$  Pa) and temperature modes (up to  $1200^{\circ}\text{C}$ ). Due to the technical conditions, the size of the vacuum chamber, as well as geometric dimensions and shapes of the intended product are very small and limited. Therefore, the use of this equipment for creating polymer composites is not beneficial in terms of both technical (size and shape) and economical (high price) aspects. Based on the above analysis, it is expedient to create an acceptable and universal high-temperature vacuum press for polymer composites.

## General Requirements

The basic requirements for the new equipment could be following: vacuum:  $10^{-3}$ – $10^{-6}$  Pa; working temperature range:  $20$ – $400^{\circ}\text{C}$ ; load-40 ton; the geometric shape of the composite material  $500 \times 500$  mm plate, with 4 to 30 mm thickness.

The following steps and variables are considered for the processing of product, using raw polymer materials:

1 - In the liquid state of the substance: viscosity ( $\eta$ ), temperature ( $c$ ) and vacuum degree ( $P$ ) relation,  $\eta = f(c)$ ,  $\eta = f(P)$ ;

2 - In the transition from molten to solid state: density ( $\rho$ ) and shear force ( $F$ ) dependence graph,  $\rho = f(F)$ . Independent variables and their units:  $c$  - Temperature  $^{\circ}\text{C}$ ;  $P$  - Vacuum degree Pa;  $F$  - Shear force kgF. Dependent variables:  $\eta$  - Dynamic viscosity Pa s;  $\rho$  - Density,  $\text{g}/\text{cm}^3$ .

## Solution

With the help of the specified values for independent variables could be achieved: required viscosity in the raw material processing on the one hand and the density of the composite on the other (Fig. 1).



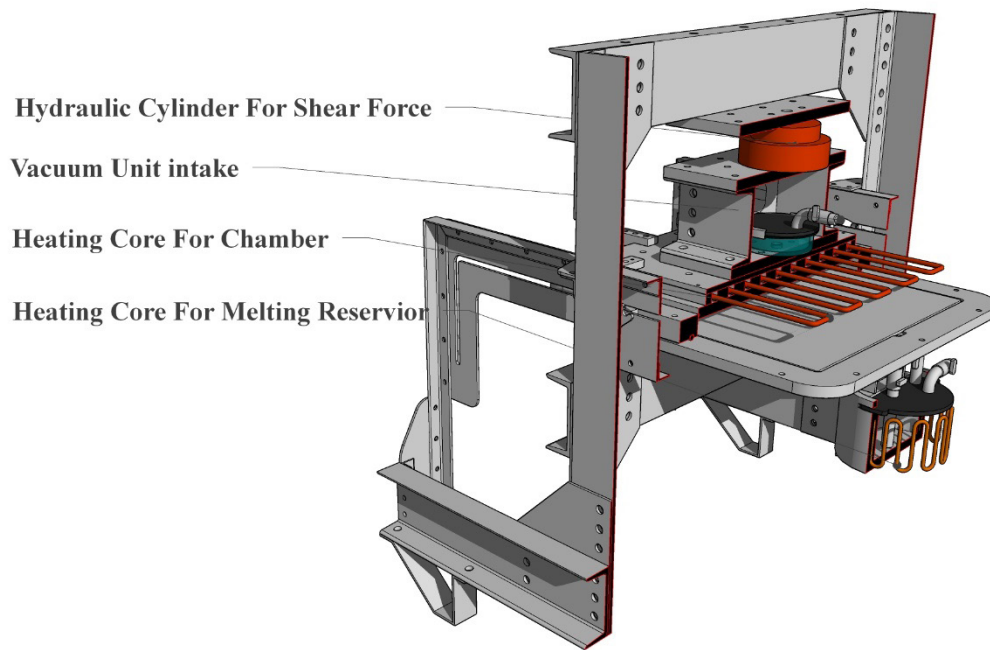

Figure 1. Drawing in perspective, machine equipped with thermal core, hydraulic cylinder and vacuum unit

The viscosity and vacuum quality in the liquid phase are actually due to the need to expel air particles and to inject degassed substance into the fibrous tissues. In addition, at a certain stage of processing with machine, the purpose can only be reached if the viscosity is determined. For example: the flow of liquid substance in the tubes, under the influence of a vacuum. The following equation (1) can be used to determine the flow rate in tubes:

$$Q = \Delta P / R \quad (1)$$

where  $Q$  - Flow rate;  $\Delta P$  - Independent variable, the difference in pressure between the starting point ( $P_1$ ), and the end of tube ( $P_2$ ) can be controlled with the power of vacuum and using the tubing valves;  $R$  - Flow resistance for a circular-shaped tube, depends on the area of section ( $S$ ) and its length ( $L$ ) with viscosity for different substances. In addition, resistance decreases with increasing cross-sectional area or decreasing length and it is in direct proportion to viscosity. For given calculation, the following equation (2) is used (Poiseuille's law):

$$R = 8\eta L / (\pi r^4) \quad (2)$$

For (2) equation, if ( $S$ ) and ( $L$ ) are constant, the flow rate depends only on the difference between the vacuum pressure ( $P_2$ ) and the viscosity quality, equation (3):

$$Q' = (P_1 - P_2) / \eta \quad (3)$$

Therefore, the selection of two constant values (maximum area of section and minimal length) is essential in the process of furnace design. The lower range of viscosity ( $\eta$ ) could be achieved through temperature and vacuum.

The machine is needed to provide the following steps of processing (Fig. 2):

- Melting the polymer through the temperature in the reservoir, if its necessary (depending on raw material);
- Remove dissolved gases from molten substance, using the vacuum unit;
- Manage the vacuum circle to operate injection molding process;
- Adjust the drying process in the chamber with temperature;
- To apply a force on fused mass during the drying process.

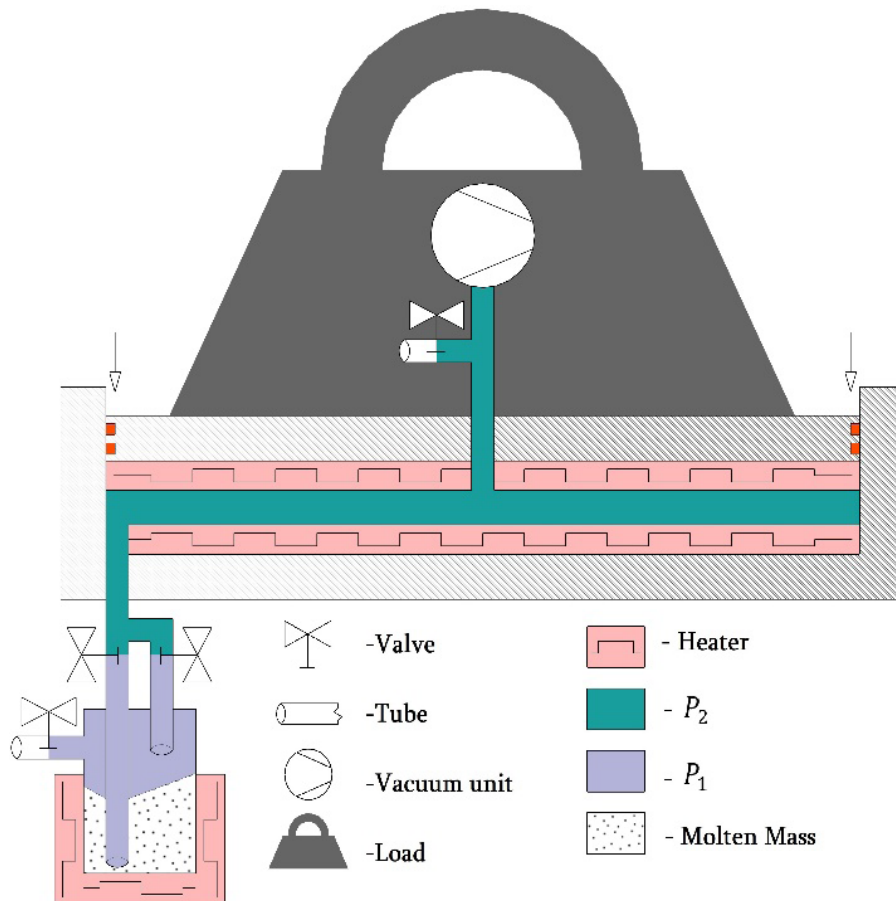

Figure 2. Schematic plane of operation process

Loads on beams, joint connections and heat dissipation is calculated using Finite Element Method. Vast majority of components have to be finished on CNC machine to easily achieve a proper tolerance and accuracy.

## Conclusion

Ability of orienting the fibers in more dimensions creates objects that seek to avoid any specific weakness due to the unidirectional orientation of fibers. The properties of strength, flexibility and elasticity can also be magnified or diminished through the geometric shape and design of the final product. For example, ensuring proper wall thickness and creating multifunctional geometric shapes that can be molded as a single piece enhances the material and structural integrity of the product by reducing the requirements for joints, connections, and hardware [4]. FRP can be applied to strengthen the beams, columns [5]. With reaching the proper technical requirements, composite materials can be used to reduce high impact energy, as well as in the process of construction, automotive engineering, and sports equipment production.

Project and development of a machine is considered as a budget alternative to achieve proper physical and mechanical properties for composites, compare to high-cost vacuum furnaces with pressing capacity.

## REFERENCES

1. Smallman, R. E., and R.J. Bishop, 1999 - Modern Physical Metallurgy and Materials Engineering. 6th ed. Oxford: Butterworth-Heinemann.
2. George Marsh, 8 October 2006 - 50 years of reinforced plastic boats, Way back Machine
3. David Donald 1995 - American Warplanes of World War II, Aerospace Publishing Limited, pages 251–252.
4. Erhard, Gunter. 2006 - Designing with Plastics, Trans. Martin Thompson. Munich: Hanser Publishers.
5. Naderpour, H.; Nagai, K.; Fakharian, P.; Haji, M, 1 May 2019 - “Innovative models for prediction of compressive strength of FRP-confined circular reinforced concrete columns using soft computing methods”. Composite Structures. 215: 69–84.

### რეზიუმე

#### ვაკუუმ ღუმელი დაწნევის შესაძლებლობით

##### თამაზ ხმელიძე

პროფესორი, საქართველოს ტექნიკური უნივერსიტეტი,  
სამშენებლო მანქანების დეპარტამენტი

##### რევაზ სახვაძე

დოქტორანტი, საქართველოს ტექნიკური უნივერსიტეტი,  
სამოქალაქო და სამრეწველო მშენებლობის დეპარტამენტი

სტატიაში განხილულია ვაკუუმური ღუმელის პროექტი დაწნევის შესაძლებლობით პლასტმასისა და პოლიმერული კომპოზიტური მასალის მისაღებად და მათთვის სათანადო ფიზიკური და მექანიკური თვისებების მისაღწევად. მანქანის მთავარი უპირატესობა არის ვაკუუმ კამერაში სათანადო ნაერთების გამოყენება დამწოლი ძალისა და ტემპერატურის ერთდროულად მოქმედების პირობებში. კომპოზიტური მასალა არის მასალა, რომელიც მზადდება ორი ან მეტი შემადგენელი ელემენტისაგან. ამ შემადგენელ ელემენტებს აქვთ განსხვავებული ქიმიური და ფიზიკური ხასიათი და გაერთიანებულია ახალი თვისებების მქონე მასალის შესაქმნელად. კომპოზიციური მასალები ძირითადად გამოიყენება შენობებისთვის, ხიდებისთვის და ნაგებობებისთვის, როგორცაა ნავის კორპუსები, საცურაო აუზების პანელები, სარბოლო მანქანების კორპუსი, საშხაპე სადგომები, აბანოები, შესანახი ავზები, იმიტირებული გრანიტი და კულტივირებული მარმარილოს ნიჟარები და საცობები. ტიპური ინჟინრული კომპოზიციური მასალებია: რკინაბეტონი, კომპოზიციური ხე - „პლაივუდი“, ბოჭკოებით არმირებული პოლიმერი, კერამიკული მატრიცის კომპოზიტები, ლითონის მატრიცის კომპოზიტები და სხვადასხვა კომბინაციები.

# ქართული კომპანიების კორპორატიული სოციალური პასუხისმგებლობის ამაღლების გზები და მისი სრულყოფა- განვითარების ძირითადი მიმართულება

გიორგი შატაკიშვილი  
დოქტორანტი, ივანე ჯავახიშვილის სახელობის თბილისის სახელმწიფო  
უნივერსიტეტი, ეკონომიკისა და ბიზნესის ფაკულტეტი

DOI: <https://doi.org/10.52340/gbsab.2023.03>

## შესავალი

დღესდღეობით სოციალური პასუხისმგებლობა ბიზნესის და არამხოლოდ ბიზნესის სტრატეგიის შემადგენელი ნაწილია. როგორ ახერხებენ ბიზნესები სოციალური პასუხისმგებლობის აღებას? ეს შეიძლება მოხდეს დამოუკიდებლად ან სახელმწიფოსთან თანამშრომლობით, რაც დადებითად წარმოაჩენს არა მხოლოდ საზოგადოების, არამედ ხელისუფლების თვალშიც.

იმ დროს, როდესაც საქართველოში ეკონომიკური ზრდა დაბალია, ადგილი აქვს არასტაბილურ სავალუტო კურსს და ბიზნეს საქმიანობები დგას კრიზისის წინაშე, ეს მდგომარეობა ბიზნესმენებს აიძულებს ეძებონ გადარჩენისათვის რელევანტური გზები. ხშირ შემთხვევაში კი ეს გზები გადის კორპორატიული სოციალური პასუხისმგებლობის აღებისკენ, რაც შემდგომ კომპანიის იმიჯის ამაღლებასაც უწყობს ხელს.

კორპორატიული სოციალური პასუხისმგებლობა არის 21-ე საუკუნის ტრენდი, ამიტომაც მსხვილი კომპანიები მსოფლიოს მასშტაბით, მ.შ. საქართველოშიც ცდილობენ აქტიურად ჩაერთონ ხსენებულ სფეროში. უნდა ითქვას ისიც, რომ არა მხოლოდ კორპორაციები, არამედ მცირე ბიზნესებიც ერთვებიან სოციალურ კამპანიებში, რათა დაიმკვიდრონ ბაზარზე თავიანთი ადგილი.

კვლევის უმთავრესი მიზანია იმგვარი რეკომენდაციების შემუშავება, რაც წაადგება კორპორატიული პასუხისმგებლობის ამაღლებას, ზრდას და სრულყოფას საქართველოში.

## ძირითადი ტესტი.

მოგვეხსენება, რომ კომპანიები უამრავ ღონისძიებას ატარებენ, რათა წარმატებას მიაღწიონ. მათ სურთ რაც შეიძლება მეტი მოგების მიღება ბიზნესის სასიცოცხლო ციკლის პერიოდში. ცხადია, რაც უფრო ხანგრძლივია ბიზნესის სასიცოცხლო ციკლი მით უფრო დიდხანს გრძელდება შემოსავლის ნაკადი. და მაინც, რა ღონისძიებებს ატარებენ კომპანიები სასიცოცხლო ციკლის გასახანგრძლივებლად? პირველეს ყოვლისა ცდილობენ მომხმარებელთა თვალში გამოჩინენ პოზიტიურად. ამისათვის კომპანიას შეუძლია დააკლოს საქონლის/მომსახურების ფასი, დახვეწოს ხარისხი და ა.შ. თუმცა 21-ე საუკუნეში, როდესაც კომპანიები დგანან გლობალური გამოწვევის წინაშე, შეუძლებელია მხოლოდ პრიმიტიული საქმიანობით შემოვიფარგლოთ. კომპანია დგება ახალი გამოწვევის წინაშე, რომელსაც მოიხსენიებენ შემდეგნაირად – კორპორატიული სოციალური პასუხისმგებლობა (შემდგომში - კსპ).

კსპ-ს კომპანია შეიძლება ახორციელებდეს სახელმწიფოს ჩარევით ან ჩაურევლად. პირველ შემთხვევაში იგულისხმება, რომ სახელმწიფო კომპანიას უნესებს გადასახადებს და შემდეგ ხაზინაში შესული თანხები ხმარდება სოციალურ საქმეებს. თუმცა აღსანიშნავია ის ფაქტიც, რომ ამ დროს მომხმარებლების თვალით კომპანიის მიერ გადასახადების გადახდა აღიქმება ნეიტრალურად და კომპანიას არ აძლევს რამე ბენეფიტს საზოგადოების თვალში. რაც შეეხება მეორე შემთხვევას

– კომპანიამ განახორციელოს კსპ, არის მისი კეთილი სურვილი, დამოუკიდებელი გარეშე ფაქტორისგან.

კსპ-ში ჩართულები არიან არა მხოლოდ მსხვილი, არამედ მცირე ბიზნესებიც. ამიტომ კსპ-ის ცნებას ჩვენ შემთხვევაში გამოვიყენებთ მცირე ბიზნესის მიმართაც.

ბიზნესის სამყაროში ჩვეულებრივი მომენტი, როდესაც ინვესტორს მხოლოდ მოგებაინტერესებს. კარგმა ინვესტორმა კი ყოველთვის იცის, ფული უნდა დააბანდოს ისეთ საქმეში, რაც მოგებას მოუტანს. ამ გადმოსახედითაც რომ ვიმსჯელოთ, რატომ არ უნდა ჩავთვალოთ კსპ მოგების გაზრდის გზად. ეკონომიკის მთავარი პრინციპი ხომ სწორედ ისაა, რომ მიღებული სარგებელი აღემატებოდეს განეულ დანახარჯებს.

ფრიმენის თანახმად, კომპანია არ უნდა იყოს პასუხისმგებელი მხოლოდ კომპანიის შიგნით არსებული სუბიექტებისა და დაინტერესებული მხარეების მიმართ. მისი თქმით კსპ უნდა მოიცავდეს მთლიანად საზოგადოებას, მ.შ. კომპანიის მომხმარებლებს [1].

კარგად დაგეგმილი კსპ-ის დროს მოგებული რჩება 3 მხარე: ინვესტორი – იღებს მოგებას, თანამშრომელი – ეზრდება ხელფასი, საზოგადოება – იღებს დახმარებას კომპანიებისგან.

კსპ-სთან დაკავშირებულმა საქმიანობამ შეიძლება გავლენა მოახდინოს მომხმარებელთა პოზიტიურ დამოკიდებულებაზე კორპორაციის რეპუტაციის, იმიჯის და პროდუქტის შეფასების მიმართ [2, გვ. 68-84].

უახლოესი კვლევა, რომელიც ჩატარდა კსპ-სთან დაკავშირებით საქართველოში, საინტერესოა ზოკრე ალიზადერადის სადისერტაციო ნაშრომი, რომელიც შესრულდა 2021 წელს. ნაშრომის ნაკლოვანებად შეიძლება ჩაითვალოს გეორგაფიული არეალი, რადგან გამოკითხვა ჩატარდა მხოლოდ თბილისის მასშტაბით. გამოკითხულ იქნა 862 ადამიანი [3].

ამკარაა რომ კსპ არის 21-ე საუკუნის გამონვევა, რომელშიც აქტიურად არიან ჩართული ქართული კომპანიებიც. თემის აქტუალობიდან გამომდინარე, პრობლემის დასასმელად, ჩავატარეთ გამოკითხვა იმ ადამიანებთან ვისაც შეხება ჰქონდათ კსპ-სთან. მონაწილეობდა 8 ადამიანი. მონაწილეებს განემარტათ, რომ თავისუფლად შეეძლოთ ნებისმიერი აზრის გამოთქმა. გამოკითხულები იყვნენ სხვადასხვა სფეროში მოღვაწე პირები. გამოიკვეთა სხვადასხვა საინტერესო ფაქტი. მაგალითად, გამოითქვა მზადყოფნა კსპ-ზე, იმ შემთხვევაში თუ იქნებოდა ამის მატერიალური საშუალება. ასევე მანდილოსნების მხრიდან გამოჩნდა, რომ ერთხელ მაინც ყოფილა მათ ცხოვრებაში მომენტი როცა მონაწილეობა მიუღიათ სოციალურ კამპანიაში. გარდა ამისა, ვისაც ჰქონია შეხება კსპ-სთან ხაზი გაესვა, რომ ეს იყო მხოლოდ ერთჯერადი ღონისძიება. გაჟღერდა ასევე მოსაზრება, რომ კომპანიები არ იქცევიან კეთილსინდისიერად თანამშრომლების მიმართ.

აღნიშნულიდან გამომდინარე დავაყენეთ შემდეგი ჰიპოთეზები, რაც გახდა შემდგომი კვლევის ჩატარების წინაპირობა:

H1: კსპ-ის ღონისძიებების გატარება დამოკიდებულია კომპანიის მატერიალურ კეთილდღეობაზე;

H2: ქალი მენარმეები უფრო მეტად არიან მიდრეკილი სოციალური პასუხისმგებლობისკენ;

H3: კომპანიები გაურბიან ხანგრძლივადიანი კსპ-ის აღება;

H4: კომპანიები თავს არიდებენ თანამშრომლებთან კსპ-ს.

ზოკრე ალიზადერადის სადისერტაციო ნაშრომი მოიცავდა მხოლოდ თბილისის რეგიონში ჩატარებულ კვლევას. ჩვენს შემთხვევაში გამოკითხულ იქნა აღმოსავლეთ საქართველოს მოქალაქეები (თბილისი, გორი, ბორჯომი, ქარელი, თელავი, ლაგოდეხი, საგარეჯო, ყვარელი). დროის ფაქტორიდან გამომდინარე კვლევა ჩატარდა სატელეფონო საუბრით. კვლევა ჩატარდა უშუალოდ ავტორის და 2 დაინტერესებული პირის მონაწილეობით. რესპოდენტებს ესმოდათ წინასწარ განსაზღვრული შეკითხვები და აღირიცხებოდა კომპიუტერული პროგრამის

საშუალებით. თავდაპირველად გამოიკვეთა უნდობლობა კორესპონდენტთა მიმართ, როდესაც ვეკითხებოდით საიდენტიფიკაციო მონაცემებს (ვინაობა, დაბადების თარიღი და ა.შ.). ამიტომაც კვლევის ეფექტურად ჩატარებიდან გამომდინარე, რესპოდენტებს განემარტათ, რომ კვლევა არის სრულიად ანონიმური და არსად მოხვდება მათი საიდენტიფიკაციო მონაცემები გამოსაყენებლად. ინტერვიუს შეთავაზება გაგრძელდა მანამ, სანამ არ შეადგინა 500 თანხმობა კვლევაში მონაწილეობაზე. კვლევის ობიექტები იყვნენ ადამიანები რომლებსაც ჰქონდათ ბიზნესი ან დასაქმებულები იყვნენ კომპანიებში. უმუშევართა კატეგორია კვლევიდან იქნა ამოღებული.

გამოკითხულთა 53,4% - 267 ადამიანი იყო მდებრობითი სქესის, ხოლო 46.6% მამრობითი.

გამოკითხული 500 სუბიექტიდან 61 ადამიანი ანუ 12,2% იყო ბიზნესის მესაკუთრე, ხოლო 87,8% კომპანიაში დასაქმებული.

61 ბიზნესმენიდან 46 (75.4%) იყო „ბიზნესმენი“, ხოლო 15 (24.6%) „ბიზნესვუმენი“.

პირველი შეკითხვა რაც ბიზნესმენებს დაესვა იყო: „ყოფილხართ თუ არა ერთხელ მაინც ჩართული სოციალურ კამპანიაში“ 39-მა უპასუხა თანხმობა. მათგან 28 მამაკაცი და 11 ქალბატონია.

**დიაგრამა #1**

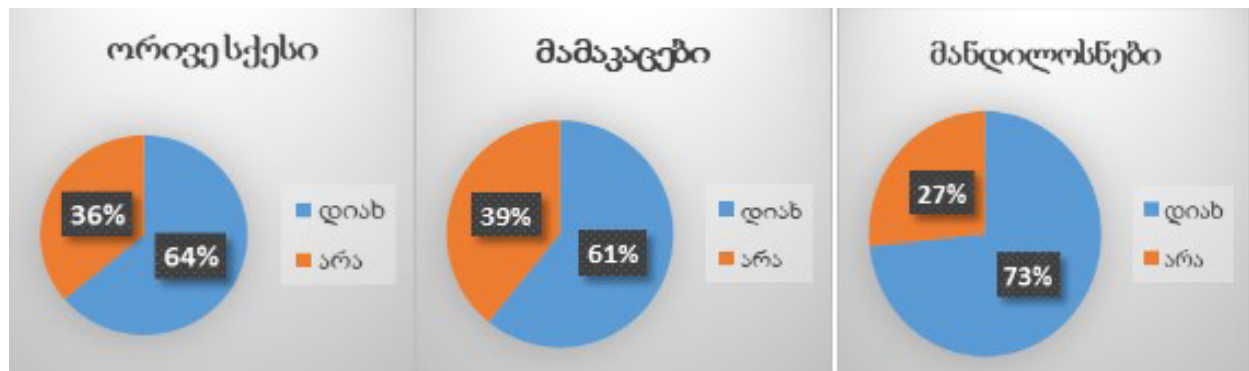

თუ სქესის კატეგორიით ვიმჯელებთ, მამაკაცი ბიზნესმენების 61%, ხოლო მანდილოსნების 73% ერთხელ მაინც იყო ჩართული კსპ-ში.

მათ მიმართ დასმული შემდეგი შეკითხვა იყო: „თქვენ მიერ განხორციელებული კსპ დროის მოცვის მიხედვით იყო“. ნახევარზე მეტმა – 22-მა ადამიანმა უპასუხა, რომ კსპ-ში ჩართული იყო ერთჯერადად, 14-მა მოკლევადიანი (1 წლამდე) ვადით, ხოლო 3-მა გრძელვადიანი (1 წელზე მეტი) ვადით.

**დიაგრამა #2**

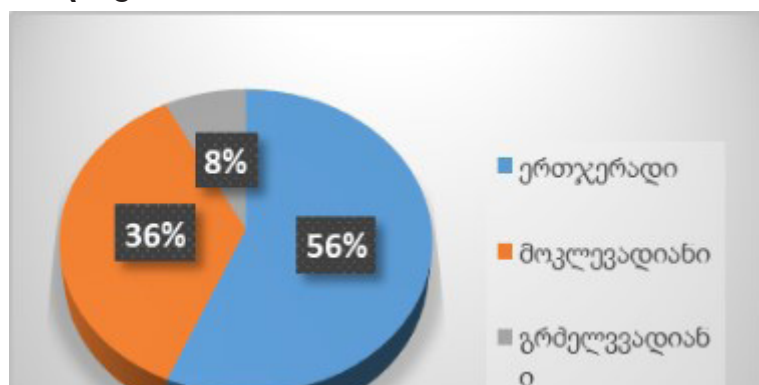

მომდევნო შეკითხვა იყო შემდეგი: „სამომავლოდ აპირებთ თუ არა ჩაერთოთ კსპ-ში“. 19-მა მამაკაცმა და 14 ქალბატონმა გაგვცა დადებითი პასუხი. პროცენტული მაჩვენებელი კი გადანაწილდა შემდეგნაირად:

**დიაგრამა 3**

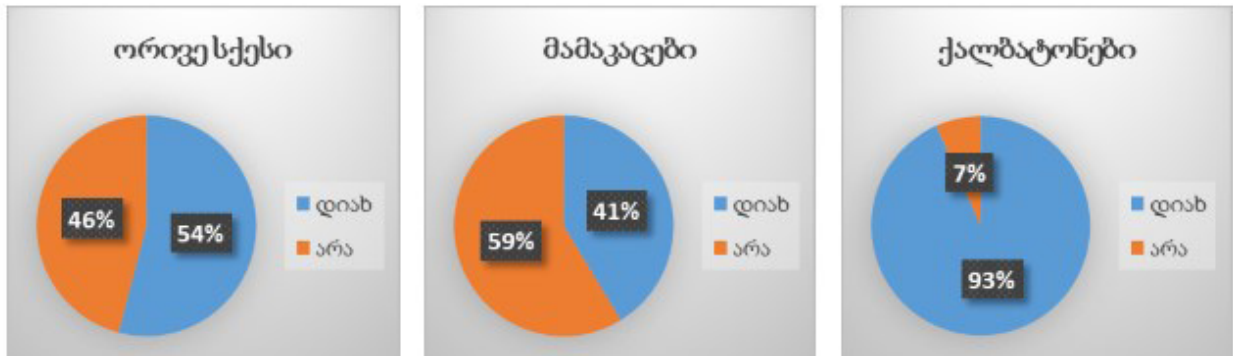

მოცემული სურათებიდან ჩანს, რომ სამომავლოდ ბიზნესმენთა 54% აპირებს ჩაერთოს კსპ-ის საქმიანობაში. თუ სქესის კატეგორიით ვიმსჯელებთ, მამაკაცი ბიზნესმენების 41%, ხოლო ქალბატონების 93% აპირებს სამომავლოდ კსპ-ში ჩართვას.

28 ბიზნესმენმა (27 მამაკაცი და 1 ქალბატონი) უარი განაცხადა სამომავლოდ კსპ-ში ჩართვაზე. უარის მთქმელ საზოგადოებას დაესვათ შემდეგი შეკითხვა, რათა გაგვეგო მათი უარის მიზეზი:

„მიზეზი რის გამოც ყველაზე მეტად არ გინდათ სამომავლოდ ჩაერთოთ საზოგადოებისათვის კეთილდღეობის მომტან საქმიანობაში არის“:

- ა) ქვეყნის ეკონომიკა;
- ბ) ფულის ფაქტორი (შეზღუდული რესურსები, საბანკო კრედიტი, სხვა);
- გ) ორგანიზაციის შიდა ფაქტორი (თანამშრომელთა უკმაყოფილება, შესაბამისი კადრების არარსებობა, სხვა);
- დ) დაუფასებლობის მოლოდინი საზოგადოების მხრიდან;
- ე) სხვა.

28 ბიზნესმენიდან 8 ფიქრობს, რომ არასტაბილურია ქვეყნის ეკონომიკა, 11 ფიქრობს, რომ არსებობს ფულის ფაქტორი. 3 ამბობს, რომ ორგანიზაციის შიდა ფაქტორის არ სურს სოციალურ კამპანიებში ჩართვა. 5 ბიზნესმენის აზრით, საზოგადოება არ დააფასებს მათ. როცენტული მაჩვენებელი კი ასე გადანაწილდა:

**დიაგრამა 4**



როგორც დიაგრამიდან ჩანს, ქვეყნის ეკონომიკას და ფულის ფაქტორს მნიშვნელოვანი წილი უჭირავს, რის გამოც ბიზნესმენებს არ სურთ კსპ-ის განხორციელება.

ახლა რაც შეეხება უშუალოდ დასაქმებულთა გამოკითხვას. ალბათ, ყველას

გაუჩინდება კითხვა, რა საჭიროა დასაქმებულთა გამოკითხვა, როდესაც საკითხი ეხება ქართული კომპანიების კსპ-ის ამალგებას. ჩვენ დასაქმებულები გამოვიკითხეთ, რათა დაგვენახა პრობლემა – რამდენად არიან კომპანიები სოციალურად პასუხისმგებლები საკუთარი დაქირავებულების. სულ გამოიკითხა 439 დასაქმებული.

1-ლი შეკითხვა, რომელიც მათ დაესვა იყო შემდეგი: „კომპანიაში რომელშიც მუშაობთ, კომპანიის გარეთ ახორციელებს თუ არა კსპ-ის საქმიანობებს (კორუფციასთან ბრძოლა, ეკოლოგიური საკითხები, გენდერული თანასწორობა, ჯანდაცვის ხელშეწყობა და სხვა)? თანამშრომელთა უმეტესობამ 378 ადამიანმა (86.1%) დადებითად უპასუხა. დასმული შეკითხვიდან გამომდინარე რესპოდენტთა რაოდენობამ 439-დან 378-მდე დაიკლო.

მომდევნო შეკითხვა იყო: „კომპანია რომელშიც მუშაობთ კსპ-ს ახორციელებს“:

a) ერთჯერადად;

ბ) მოკლევადიან პერიოდში (1 წლამდე ვადით);

გ) გრძელვადიან პერიოდში (1 წელზე მეტი ვადით).

378 თანამშრომლიდან 167 (44,2%) პასუხობს, რომ მისი დამსაქმებელი კომპანია ერთჯერადად ახორციელებს კსპ-ის საქმიანობებს, 115 ადამიანი (30,4%) ირჩევს პასუხს - მოკლევადიან პერიოდში, ხოლო 96 (25,4%) – გრძელვადიან პერიოდს.

**დიაგრამა 5**



მასშემდეგ რაც გავარკვიეთ როგორ აფასებდნენ თანამშრომლები კომპანიის გარეთ კსპ-ს, გადავწყვიტეთ გავვერკვია, როგორ აფასებდნენ თანამშრომლები კომპანიის შიგნითაც. აქედან გამომდინარე დაესვათ შემდეგი შეკითხვა: „როგორ შეაფასებდით კომპანიის დამოკიდებულებას თანამშრომლებისადმი კსპ-ის საქმიანობაში“:

a) დადებითად; ბ) საშუალოდ; გ) უარყოფითად.

დადებითად შეაფასა 97 ადამიანმა (25,7%), საშუალოდ 109-მ (28,8%), ხოლო უარყოფითად 172-მა (45,5%). ჯამურად რომ ავიღოთ იმ ადამიანთა რიცხვი, რომლებმაც დადებითად არ შეაფასა შიდა კსპ შეადგენს 281 ადამიანს (74,3%), რაც საკმაოდ მაღალი მაჩვენებელია.

**დიაგრამა 6**

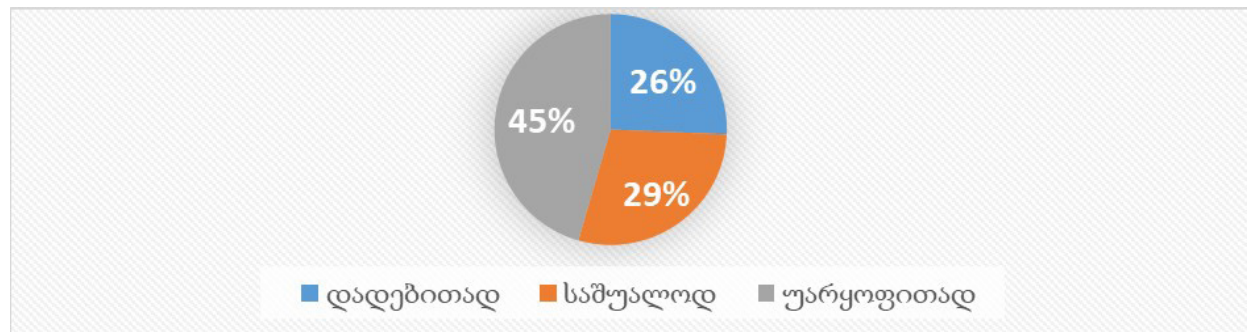



ვინაიდან ჩვენი კვლევის მიზანია, მოვძებნოთ ქართული კომპანიების კსპ-ის ამაღლების გზები, ჩაღრმავებული ინტერვიუ განვახორციელეთ იმ ადამიანებთან, რომლებმაც დადებითად არ შეაფასეს კომპანიის შიდა კსპ. 281 ადამიანთან დასმულ იქნა შემდეგი შეკითხვა (რესპოდენტს შეეძლო რამდენიმე პასუხის არჩევა) - „მიზეზი რის გამოც კომპანიის შიგნით კსპ-ს არ აფასებთ დადებითად არის“:

- ❖ დაბალი ანაზღაურება;
- ❖ გენდერული დისბალანსი;
- ❖ არამატერიალური სარგებლის არარსებობა;
- ❖ ნეპოტიზმის/ფავორიტიზმის არსებობა;
- ❖ სამედიცინო დაზღვევის არარსებობა;
- ❖ არაჰიგიენური სამუშაო პირობები;
- ❖ სხვა.

281 რესპოდენტიდან ანაზღაურების ფაქტორს დაეთანხმა - 163 თანამშრომელი, გენდერულ დისბალანსს - 142, არამატერიალურ სარგებელს - 43, ნეპოტიზმის არსებობას - 68, სამედიცინო დაზღვევის ფაქტორს - 99, არაჰიგიენურ სამუშაო პირობებს - 37, ხოლო სხვა ფაქტორს 31.

**დიაგრამა 7**

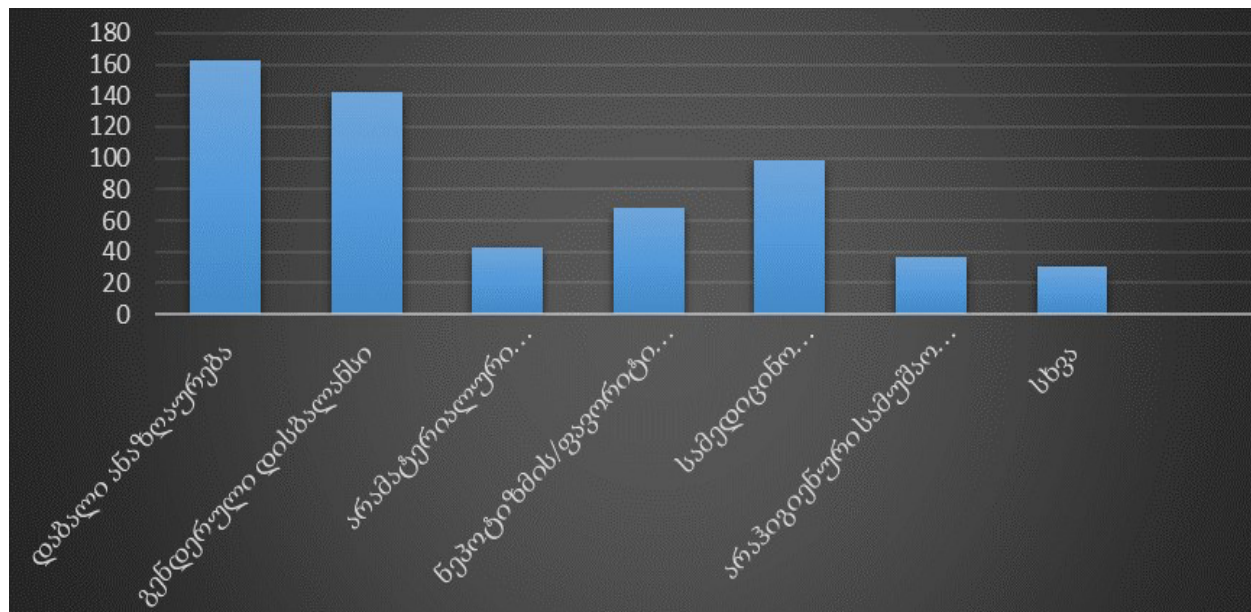

**დასკვნა**

სულ თავიდან 61 ბიზნესმენისათვის დასმულ შეკითხვაზე „ყოფილხართ თუ არა ერთხელ მაინც ჩართული სოციალურ კამპანიებში“, მამაკაცი ბიზნესმენების 61%-მა, ხოლო მანდილოსნების 73%-მა განაცხადა თანხმობა. სხვაობა უდრის 12%-ს. ხოლო მეორე შეკითხვაზე „სამომავლოდ აპირებთ თუ არა ჩაერთოთ კსპ-ში“ ქალბატონების 93%-მა და მამაკაცების 41%-მა დადებითი პასუხი გაგვცა. აქედან გამომდინარე 2 ნამდვილად დადასტურდა. რეკომენდაციის სახით შეგვიძლია ჩამოვაყალიბოთ იდეა, რომ მოხდეს ქალი მენარმეების უფრო მეტად ხელშეწყობა,

გამოკითხული ბიზნესმენების მხოლოდ 8%-ია კსპ-ში გრძელვადიანი პერიოდით

ჩართული და ნახევარზე მეტი – 56% კი ერთჯერადად. აქედან გამომდინარე 3-იც დადასტურდა. ფაქტია რომ კომპანიაში დასაქმებულებმაც აღნიშნეს, რომ ყველაზე მეტად ბიზნესი გრძელვადიან კსპ-ს გაურბის.

28 ბიზნესმენი, რომელმაც უარი განაცხადა სამომავლოდ კსპ-ში ჩართვაზე 29%-მა უარი განაცხადა ქვეყნის ეკონომიკის გამო, ხოლო 39%-მა ფულის ფაქტორის გამო. 1-იც დადასტურდა. რეკომენდაციის სახით შეგვიძლია ვთქვათ, რომ პირველი პრობლემა სახელმწიფოს გადასაჭრელია, მეორე შემთხვევაში კი შესაძლებელია მის გარეშე. მაგალითად, შესაძლებელია, ბანკმა დაანესოს დაბალი საპროცენტო განაკვეთი იმ კომპანიებისთვის, რომლებიც კსპ-ში არიან ჩართულნი. ასეთი ბანკებისთვის კი შეიქმნას გარკვეული ბაზა, სადაც აღირიცხებიან ის კრედიტორი ორგანიზაციები, რომლებიც აფინანსებენ კსპ-ში ჩართულ ორგანიზაციებს დაბალი პროცენტით. ეს იქნება გარკვეული სტიმული და პიარი ბანკებისთვის, რათა დაიწყონ სწრაფვა რეიტინგში მოსახვედრად.

ასევე თანამშრომლები, რომლებმაც დადებითად არ შეაფასეს კომპანიის შიგნით კსპ შეადგენს 74.3%-ს. ანუ 4 დადასტურდა. მიზეზებად, ყველაზე გამოკვეთილად დასახელდა: დაბალი ხელფასი, გენდერული დისბალანსი და სამედიცინო დაზღვევა. უდაოა, რომ ეკონომიკური კრიზისის პირობებში კომპანიები მიისწავებიან ხარჯების მინიმიზაციისკენ, რის გამოც კადრებსაც ნაკლებს უხდიან. თუმცა დადასტურებულია ისიც, რომ დაბალი ანაზღაურების პირობებში თანამშრომლები არაპროდუქტიულად მუშაობენ. ამ პრობლემის მოგვარების გზა, ალბათ, გადის თანამშრომელთა წახალისების პროგრამაზე. მაგალითად, ისეთი საბონუსე სისტემის შემუშავებაზე, რომელიც კომპანიასაც სარგებელს მოუტანს და თანამშრომელთა ანაზღაურების პრობლემასაც აღმოფხვრის. რაც შეეხება გენდერულ დისბალანსს. აქ შეიძლება, სახელმწიფომ მოიფიქროს რაიმე წამახალისებელი ღონისძიება, მაგალითად, ბოლო ხანებში ხშირად ეხებიან ქალთა კვოტირების საკითხს. შესაძლებელია, სახელმწიფომ დაანესოს გარკვეული სახის ჯილდო კომპანიებზე, რომლებიც ქალთა კვოტას დაიცავენ.

შამედიცინო დაზღვევის საკითხში გამოიკვეთა ერთი საინტერესო ფაქტი. თანამშრომლებს უწევთ დამატებითი სადაზღვეო პრემიის გადახდა ოჯახის წევრის დასასაზღვევად. მართალია, კომპანია არაა ვალდებული დასაქმებულს ოჯახის წევრი დაუზღვიოს, მაგრამ როდესაც საქმე ეხება ჯანდაცვას, კარგი იქნებოდა სახელმწიფოს აელო საკუთარ თავზე. პირობითად 1 ოჯახის წევრის დაზღვევა.

#### **გამოყენებული ლიტერატურა:**

1. Freeman, E. (1984). Strategic Management: A Stakeholder Approach. Pitman Press.
2. Brown, T., & Dacin, P. (January 1997 ო.). The Company and the Product: Corporate Associations. Journal of Marketing, 61, 68-84. Получено из <https://www.jstor.org/stable/1252190>.
3. ალიზადერად, ზ. (2021). კორპორაციული სოციალური პასუხისმგებლობის (კსპ) ცხადგრძობის გავლენის კორპორაციული სოციალური პასუხისმგებლობის (კსპ) ცხადგრძობის გავლენის. თბილისი: საქართველოს უნივერსიტეტი.

## რეზიუმე

21-ე საუკუნეში ბიზნესი დიდი გამოწვევების წინაშე დგას. თამამად შეიძლება ითქვას, რომ კონკურენტული ბრძოლა არის დაუნდობელი. ბიზნესს ყოველდღიურად უნევს გადარჩენაზე ფიქრი. კორპორატიული სოციალური პასუხისმგებლობა კი ამის საშუალებას იძლევა. სტატიაში განხილულია ქართული კომპანიების კორპორატიული სოციალური პასუხისმგებლობის ამალგების გზები. ჩატარებულია კვლევა და გამოკითხულია როგორც ბიზნესმენები, ისე კომპანიაში დასაქმებული პიროვნებები. გამოკითხვა ჩატარდა სატელეფონო ინტერვიუს მეშვეობით. შევიმუშავეთ გარკვეული რეკომენდაციები პრობლემის გადასაჭრელად და ასევე მათთვის, ვინც დაინტერესებულია აღნიშნული საკითხით. ჩვენ მიერ რესპოდენტები გამოიკითხა აღმოსავლეთ საქართველოს მასშტაბით. სამომავლოდ, ამ საკითხით დაინტერესებულ მკვლევარებს, საშუალება ექნებათ, უფრო ზუსტი სურათის სანახავად გამოიკვლიოს ქვეყნის დანარჩენი ნაწილი. თუმცა, თუ გავითვალისწინებთ, რომ საქართველო პატარა ქვეყანაა საერთო კულტურული ღირებულებებით, ეს კვლევა გვაძლევს საკმარის ინფორმაციას.

## WAYS OF RAISING THE CORPORATE SOCIAL RESPONSIBILITY OF GEORGIAN COMPANIES AND THE MAIN DIRECTIONS OF ITS IMPROVEMENT AND DEVELOPMENT

Giorgi Shatakishvili

PhD student of Business Administration, Ivane Javakhishvili Tbilisi State University

### RESUME

In the 21th century business faces a great number of problems. It is safe to say that there is a tense competition. Every day business has to ponder about survival and corporate social responsibility promotes it. In the article the ways how to increase social responsibility are discussed. A study has been carried out and businessmen as well as employees have been interviewed. The interview has been conducted through telephone calls. We have brainstormed about the recommendation to solve the obstacle. Moreover, we have worked on the ones for those who are interested in the mentioned issue. We have interviewed people from East Georgia. In the future researchers keen on the subject will have the opportunity to study the rest of the country for more accurate picture. However, if we consider that our country is small with its common cultural values the above stated research gives us sufficient information.

# АГРЕССИВНАЯ ГЕОПОЛИТИКА И ВОПРОСЫ О ТЕОРИИ ПРОСТРАНСТВА

Марина Изория

Доктор социальных наук, ассистент профессор Сухумского государственного университета (Грузия)

DOI: <https://doi.org/10.52340/gbsab.2023.010>

**Ключевые слова.** Сирия, Иордания, Украина, беженцы, территория, пространство, геополитика, международные отношения.

**Введение.** Идея суверенного территориального порядка доминирует в представлениях о пространстве в международных отношениях через вездесущие дихотомии, такие как международный/внутренний, внутренний/внешний и гражданин/иностранец. Тем не менее, феномен вынужденного перемещения ставит под сомнение восприимчивость этих бинарных объектов, что оправдывает исследование возможности различных объяснений типа пространства, которое образует перемещение.

В представленной статье критически рассматривается концепция Фуко о «гетеротопическом пространстве» и предлагает ее новое определение. Цель представленной статьи состоит в том, чтобы показать обоснованность гетеротопического пространства как концепции.

С начала протестов в Сирии в 2011 году и последовавшего за ними конфликта в 2012 году Иордания стала местом пребывания более полумиллиона сирийских беженцев. Переселение сирийцев в Иорданию активировало механизм реагирования с участием международных организаций, который варьировался от фазы солидарного приема до враждебности. На всех этих этапах сирийцам разрешали беспрепятственно въезжать в Иорданию, затем их останавливали на границе; им запретили легально работать, а затем частично разрешили доступ к рынку труда; их лишили официальных документов, затем они зарегистрировались в местных органах власти, получив новые документы. Однако большей части беженцев часто приходится жить без документов, рискуя быть арестованными, затем многие из них были перерегистрированы. Некоторые из них живут в лагерях беженцев, такие как Аль-Азрак, иногда их насильственно репатрируют, в большинстве случаев они снимают частное жилье в городских районах. Их возможность получить легальный статус постоянно переходила из одного положения в другое, тысячи детей были рождены от семей перемещенных лиц, но их рождение не могло быть зарегистрировано, и они столкнулись с существенным риском остаться апатридами<sup>1</sup>, т.е. без гражданства. Беженцы получили помощь в виде наличных денег и услуг, а затем принимающие общины стали получателями помощи. Сирийцы в Иордании получили формальный правовой статус с доступом к основным правам и услугам, не смотря на то, что Иордания не является участником Конвенции о беженцах 1951 года.

Сирийские беженцы<sup>2</sup> лишены суверенного территориального пространства,

<sup>1</sup> Апатрид или лицо без гражданства — физическое лицо, не имеющее какого-либо гражданства или подданства и не обладающее доказательствами, которые могли бы установить принадлежность его к какому-либо гражданству или подданству. По данным на 2017 год, 12 миллионов человек в мире не имели никакого гражданства.

<sup>2</sup> Здесь же отметим, что грузинские беженцы с оккупированных Россией территории Грузии вот уже более 30-ти лет живут в ужасающих социальных условиях, но в отличие от сирийских у грузинских

международный порядок который доминирует в современных международных отношениях не способствует их решению, это равнозначно фундаментальному нарушению этого порядка, поскольку оно нарушает его предположения о территориальности, оседлости человека, сдерживающей роли границ и приписывание народов национальным идентичностям и территориям, которые обычно были бы основой их прав как граждан. Дихотомии, на которые опирается этот порядок. Следует отметить, что едва ли можно представить положение перемещенных лиц, учитывая, что их существование в лучшем случае является демонстрацией их ограниченности во всех сферах.

В представленной статье ставим вопрос может ли международные отношения, как академическая дисциплина в период фундаментального разрыва в международной системе решит вопросы мироустройства или современная система государств с своими геополитическими интересами уступит в некоторых случаях постмодернистским формам конфигурирования политического пространства? Дабы решить номинальные вопросы гуманности, здоровья или жизни, а по правам человека как таковой, широко афишированной теми государствами, которые сами их нарушают надежды не возлагаем. К сожалению в академической науке даже нет адекватного словарного запаса для выражения данных вопросов и проблем.

Альтернативные государственной и территориальной концепции пространства в международных отношениях существуют, но они почти не изменили фундаментальный способ мышления о пространстве. Например, теории империализма рассматривают империю как детерриториализованную сущность без центра а регионализм смещает акцент с государства на конгломераты государств. Тем не менее, в первом случае анализ по-прежнему связан с динамикой модальностей власти, тогда как регионализм принципиально не ставит под сомнение государственно-территориальную природу пространства. Даже после критики Джоном Агнью «территориальной ловушки» в мейнстримных дебатах по международным отношениям по-прежнему преобладали государственно-территориальные подходы к пространству, но появились две тенденции: историзация пространства и более глубокий вопрос о границах.

Интересные исследования Элдена, Бранча и Шарля Майера посвященные историзации пространственных форм власти и территориализации. С. Элден в своей работе предлагает генеалогическую реконструкцию территориализации власти, а с точки зрения французского философа и историка Фуко, «Территория сама по себе является процессом, создаваемым и переделываемым, формируемым и формирующимся, активным и реактивным». Исторический анализ картографии, проведенный Бранчем показывает, что территориализация современного государства представляет собой процессуальное долгосрочное развитие, которое, хотя и происходит от пространственно рассеянных и перекрывающихся форм власти, только в наше время трансформировалось в территориальный суверенитет. Майер утверждает, что территория является не отрывом от истории, а ее частью, границы представляют собой фактор, делающий территорию «областью, в которой географическое пространство упорядочено определенными правилами или свойствами, которые ему приписываются».

Идея о том, что территория является одной из многих возможных пространственных форм, которые может принимать власть, совпадает с вопросами об исследованиях границ и

---

нет проблем с официальными документами, удостоверяющее их гражданство так как большая их часть перемещена в другие области Грузии.

перекликается с более широким положением о том, что были разработаны в критической геополитике .

Многие из этих идей исходят из наблюдения, что, согласно теориям глобализации, границы расширяются за пределы их традиционного расположения на краю территории, что делает их не просто линейными, в сущности обозначающие территорию, но форму пространства как такового. Следовательно, рост топономастики пограничного пространства, такой как пограничные области, пограничные ландшафты, пограничные зоны или границы каждая из которых имеет свои нюансы, по смыслу и функции. Но если границы - это пространство, а не просто что-то среднее между одним местом и другим, это означает, что их можно рассматривать как практики, процессы или проявления политического действия. Границы в этом смысле могут проявляться территориально или не территориально посредством таких практик, как офшоринг границ, реализация принципов экстерриториальности или принятие политики удаленного пограничного контроля, а также посредством традиционных форм пограничного контроля, таких как полиция или таможня, или же требования к визам и документам.

Это приводит к следующим итогам. Во-первых, представление о пространстве в международных отношениях принимает суверенный территориальный порядок как свершившийся факт, тем самым материализуя объемные бинарные системы, помещая людей либо внутри, либо за пределами (международного) пространства, и охватывая их к таким категориям, как граждане или иностранцы (или беженцы), мигранты, иностранцы и т. д., или пути представления границ государств открытыми или закрытыми. Это не критическое принятие территориалистского государства не дает адекватного рассмотрения дела о том, что объемные формы государства являются частью истории. Это имеет важные последствия для изучения мобильности и, в нашем случае, перемещения, поскольку господство «территориальной эпистемологии», охват пространства, который делает мобильность конфликтной для суверенного территориального порядка. Именно это, в свою очередь, вызывает зависимость суверенитета и территориальности с помощью жесткого контроля пограничных территорий.

Второе соображение происходит в том, что на этом основаны такие идеи, как пограничные зоны, пограничные ландшафты, которые охватывают обширные лиминальные пространства, порожденные пограничными практиками, наиболее поглощая пространство. концептуальный анализ, вызванный господствующими территориалистскими эпистемологиями. Тем не менее, хотя заслуга в том, что концепций в проблематизации границ и территориальности неоспорима, идеи имеют ограничения в реализации такой природы перемещения как пространства. Они склонны концептуализировать перемещение пространства как лиминальное, потому что интерпретируют как формы перехода от одной территории к другой. Это обуславливает выявление положения периферийного населения среди собственного населения определенной страны и, следовательно, не воспринимает их как своих граждан.

Во-вторых, и в этой связи с границей, как центральный объект исследований, выявляется преимущество в порождении критического мышления, но имеет место недооценивание роли людей в конституции пространства. Государственное образование создает пространство, которое можно интерпретировать не как остаточную трещину в суверенном территориальном порядке (т. е. как лиминальность, пограничную область применения и т. д.), формировать как автономную область. Таким образом при появлении на определенном пространстве граждан другой страны может быть временной явлением, или же им в случае доброй воли возможно предоставление определенной автономии, но и

этот вопрос будет создавать определенные трудности принимающей страны, так как внутри государства образуется локальное чужеродное пространство, исходя из этого государства избегают создания такого рода автономии так как оно чревато опасностью и угрожает территориальной целостности государству.

### **Теория Фуко - Гетеротопное пространство**

Слово «гетеротопный» происходит от сочетания древнегреческих слов «гетерос» и «топос» (в вольном переводе, соответственно, «другой» и «пространство») и используется по крайней мере с конца девятнадцатого века в медицине для описания происходящих явлений. Этот термин начал циркулировать в социальном и политическом мышлении благодаря работам Мишеля Фуко, который использовал его по крайней мере с 1966 года. Footnote6 Фуко противопоставляет гетеротопии утопиям и определяет их как: Реальные места — места, которые действительно существуют и формируются при самом основании общества, которые являются чем-то вроде контрсайтов, своего рода эффективно разыгранной утопией, в которой реальные места, которые можно найти в культуре, одновременно представлены, оспариваются и инвертируются.

Семь принципов определяют гетеротопию, Фуко начинает с того, что называет гетеротопию местами кризиса или отклонения; под этим он понимает пространства, в которых человек переживает переход, например, от детства к отрочеству, от отрочества к взрослой жизни или от безбрачия к супружеской жизни. Гетеротопия отклонения, напротив, представляет собой пространство, подобное тюрьме или психиатрическому учреждению, куда человека отправляют за отклонение от канонов предполагаемой нормальности. Список продолжается и включает другие элементы, идентифицирующие гетеротопическое пространство как изменчивое по смыслу и функции. Гетеротопическое пространство, кроме того, содержит одновременно разные места и времена, и примерами являются театры или музеи, где разные места и времена сходятся в одно. Наконец, гетеротопии предполагают регулирование доступа и функционируют как компенсация неудач утопий.

Дэвид Харви считает гетеротопию запутанной идеей, относящейся к остаточной пространственной категории, которой можно приписать любую форму пространства. Ни один из его определяющих элементов не оправдывает отличия от обычных пространств, что делает его «банальностью». Он продолжает, указывая на то, что эта концепция основана на кантовских предположениях о пространстве как абсолютном и «недиалектическом» и, следовательно, несовместима с относительной идеей пространства.

Арун Салдана делает то же самое и утверждает, что Фуко понимал гетеротопию исходя из структуралистских предположений. По его словам, гетеротопия неправдоподобна потому, что «Фуко, похоже, верит, что имеет доступ к скрытым структурам общества, которые обозначают одни пространства как абсолютно другие».

Несмотря на это, гетеротопия как аналитическая категория продолжает распространяться, особенно для интерпретации связи между пространством и движением людей. В одной из наиболее аналитических операционализаций Марк Солтер анализирует аэропорт как гетеротопическое пространство, соединяющее национальное и международное, тем самым одновременно сопоставляя несколько пространств в одном пространстве. Таким образом, аэропорт является «обрядом перехода» от национального к международному или наоборот, когда суверенитет реализует свою способность исключать или включать людей на свою территорию, таким образом удерживая лиц, потенциально отклоняющихся от правил суверенного территориального порядка.

Гетеротопическое пространство получило широкое распространение и в исследованиях

о вынужденных переселенцах, где оно представляет пространства, возникающие в результате взаимодействия между мигрантами и институтами принимающего государства, регулируемыми их жизнь и мобильность. В этих случаях преобладает понятие кризисной и девиационной гетеротопии. Как отмечает Питер Джонсон: «Современные гетеротопические сайты больше связаны с выделением какой-либо формы отклонения, а не с обозначением этапа в жизни» .

В этой связи следует отметить, что геополитика вокруг Украины и миллионы беженцев в разные страны мира требует особенного исследования согласно теориям пространства. Геополитические интересы Держав являются причиной всех бед народов, и исходя из сложившегося положения народы вынуждены оставлять свои пространства и перемещаться в другие.

Мишель Агье ссылается на гетеротопию в книге «Управление нежелательными», когда он говорит, что беженцы «заключены в тюрьму снаружи», а лагеря — это «неуместные места», воплощающие экстерриториальную и вненациональную фикцию, к которой относятся беженцы. По его словам, перемещенное население мира обитает в «ансамбле маргиналов и ненадежных пространств», которые он называет «гетеротопиями». Через призму гетеротопии Ольга Лафазани интерпретирует стоянку мигрантов в порту тогда как Пульезе прибегает к гетеротопии в своем анализе Лампедузы (Италия) и острова Рождества (Австралия) как пространств, одновременно воплощающих противоречие туристических направлений и центров задержания мигрантов . Для Боедельтье Европейский Союз способствует утопическому распространению европейских ценностей, но на самом деле создание лагерей беженцев равносильно «воплощению невозможности единого европейского пространства», становясь, таким образом, своего рода «гетеротопией отклонения» .

Несмотря на свой трудно определяемый характер, гетеротопическое пространство привлекает аналитический подход к пространству и смещению, потому что оно заполняет концептуальный пробел, репрезентируя пространство таким образом, который ставит под сомнение территориалистскую эпистемологию и объясняет пространственное условие смещения, выходящее за рамки обычных бинарных понятий, определяющих суверенную реальность. территориальный порядок. Смещение как гетеротопическое пространство разъединяет дихотомии внутреннего и внешнего, гражданина и иностранца или национального и интернационального, чего до сих пор не удавалось сделать ни одной другой концептуализации, и делает четкими пространства, которые в противном случае объяснялись бы лишь приблизительно с помощью территориалистских подходов.

В интересах большей доступности и ясности его значения можно предложить рабочее определение гетеротопического пространства, более «экономное», чем у Фуко, с учетом его критики и осведомленности о его нынешнем использовании. Пространство является гетеротопическим, когда составляющие его взаимодействия отклоняются от доминирующего пространственного порядка и, следовательно, ставят под сомнение его основные определяющие элементы. Что касается случая суверенного территориального порядка, то гетеротопическое пространство материализуется, когда взаимодействия образуют место, показывающее, что территориальность находится в кризисе, а ее определяющие элементы, такие как дихотомия внутреннего и внешнего, национального и международного, гражданина и иностранца, размываются или размываются, имеет расплывчатое значение. Гетеротопическое пространство возникает тогда, когда господствующий порядок пространства находится в кризисе или, во всяком случае, в фазе неопределенности в этом смысле является «иным пространством», поскольку оно



составляет альтернативный пространственный порядок тому, который существует или вот-вот закончится. Это не обязательно означает, что оно связано только со смещением (как мы видели выше, гетеротопия используется во многих других контекстах), но в случае данного анализа мы берем перемещение в качестве объекта нашего исследования.

В следующем примере анализируются взаимодействия между действующими лицами, вовлеченными в кризис большого перемещения, чтобы проиллюстрировать «концептуальную обоснованность» гетеротопического пространства в представлении типа пространства, которое образовалось в результате этих событий. Иордания является «решающим случаем» поскольку история страны прибытия сотен тысяч беженцев по крайней мере с 1948 года делает ее идеальным контекстом для развертывания этой концепции. Реконструировав историю, можно проследит как беженцы, принимающее государство, общество, международные организации и третьи страны переплели отношения, составляющие другое пространство, которое отражает рабочее определение, упомянутое выше. На каждой фазе и в заключении противопоставим пространство, которое населяют сирийские беженцы, идее гетеротопного пространства, чтобы показать, в какой степени его можно считать гетеротопическим пространством. Это индуктивная методология случая, которая не направлена на обоснование больших обобщений, но иллюстрирует, почему принятие гетеротопического пространства в качестве аналитической концепции объясняет перемещение как пространство, тогда как бинарные идеи территории не могут убедительно представить положение. Несмотря на некоторое сходство с более формализованными методологиями отслеживания процессов, мы ожидаем выявления механизмов причинности с помощью этого анализа, «интерпретировать» набор реляционных практик как составляющих гетеротопическое пространство.

### Литература

1. Tarak Barkawi and Mark Laffey. *Retrieving the Imperial: Empire and International Relations*. Steinmetz, 2022
2. Barry Buzan and Ole Wæver. *Regions and Powers: The Structure of International Security*. Cambridge University press, 2004
3. Jonathan Agnew. 1994. The territorial trap: The geographical assumptions of international relations theory. *Review of International Political Economy* 1 (1):53–80. doi:10.1080/09692299408434268. [Google Scholar]
4. Elden, S. 2013. *The birth of territory*. Chicago and London: University of Chicago Press. , [Google Scholar]
5. Branch, J. 2013. *The cartographic state : maps, territory and the origins of sovereignty*. New York: Cambridge University Press. , [Google Scholar]
6. Meier, D. 2018. Introduction to the special issue: Bordering the Middle East. *Geopolitics* 23 (3):495–504. doi:10.1080/14650045.2018.1497375. [Taylor & Francis Online], [Web of Science ®], [Google Scholar]
7. Foucault, M., and J. Miskowiec. 1986. Of other spaces. *Diacritics* 16 (1):22–27. doi:10.2307/464648. [Google Scholar]
8. Moisio, S., and A. Paasi. 2013. Beyond state-centricity: Geopolitics of changing state spaces. *Geopolitics* 18 (2):255–66.
9. Albert, M., D. Jacobson, and Y. Lapid. 2001. *Identities, borders, orders : Rethinking international relations theory*. Minneapolis, Minn.; London: University of Minnesota Press. [Google Scholar]

10. Foucault, M., and J. Miskowiec. 1986. Of other spaces. *Diacritics* 16 (1):22–27. doi:10.2307/464648. [Web of Science ®], [Google Scholar]
11. Harvey, D. 2000. Cosmopolitanism and the banality of geographical evils. *Public Culture* 12 (2):529–64. doi:10.1215/08992363-12-2-529. [Crossref], [Web of Science ®], [Google Scholar]; Harvey, D. 2000b. Spaces of hope. *California studies in critical human geography*. Berkeley: University of California Press. [Google Scholar]; Harvey, D. 2007. The kantian roots of foucault’s dilemma. In *Space, knowledge and power : Foucault and geography*, ed. J. W. Crampton and S. Elden, . Aldershot, England: Ashgate. [Google Scholar]
12. Saldanha, A. 2008. Heterotopia and Structuralism. *Environment and Planning A: Economy and Space* 40 (9):2080–96. doi:10.1068/a39336., [Web of Science ®], [Google Scholar]
13. Salter, M. B. 2007. Governmentalities of an Airport: Heterotopia and Confession. *International Political Sociology* 1 (1):49–66. doi:10.1111/j.1749-5687.2007.00004.x. [Crossref], [Web of Science ®], [Google Scholar]
14. Johnson, P. 2006. Unravelling Foucault’s ‘different spaces’. *History of the Human Sciences* 19 (4):75–90. doi:10.1177/0952695106069669. [Crossref], [Web of Science ®], [Google Scholar]
15. Agier, M. 2010. Managing the undesirables : Refugee camps and humanitarian government. [Google Scholar]
16. Lafazani, O. 2013. A border within a border: The migrants’ squatter settlement in Patras as a heterotopia. *Journal of Borderlands Studies* 28 (1):1–13. doi:10.1080/08865655.2012.751731. [Online], [Google Scholar]
17. Pugliese, J. 2009. Crisis heterotopias and border zones of the dead. *Continuum* 23 (5):663–79. doi:10.1080/10304310903183627., [Web of Science ®], [Google Scholar]
18. Boedeltje, F. 2012. The other spaces of Europe: Seeing European geopolitics through the disturbing eye of foucault’s heterotopias. *Geopolitics* 17 (1):1–24. doi:10.1080/14650045.2010.504762. [Web of Science ®], [Google Scholar]

## SUMMARY

### AGGRESSIVE GEOPOLITICS AND QUESTIONS ABOUT THE THEORY OF SPACE

MARINA IZORIA

In the 21st century, no nation is immune from the problem of forced displacement, and many countries and communities are showing extraordinary generosity and compassion towards those who are forced to flee. However, the distribution of refugees around the world is still significantly skewed towards less affluent regions. Nearly 90% of UN-mandated refugees live in low- and middle-income countries, often very close to situations of conflict. Countries that are among the least developed host a quarter of all refugees in the world. The international refugee protection system developed after World War II was designed to respond to the potentially destabilizing effects of population displacement. International solidarity and responsibility-sharing are essential but often elusive elements of this system, vital to protecting the rights of refugees wherever they are, as well as providing support to host countries. At a time when solidarity and responsibility-sharing

are needed more than ever, states are concerned about the security concerns of international terrorism and are once again focusing on border controls. Hostility towards foreigners is on the rise in many countries, and physical and legal barriers designed to prevent irregular migration affect many people who are trying to find security. As the authors of this Handbook attempt to explain, border management and refugee protection are not mutually exclusive. States can and should put in place robust mechanisms to identify individuals in need of protection, just as they can and should identify individuals who may pose a security threat.

On the other hand, it should be noted that the states themselves are the cause of conflicts, since aggressive geopolitics leads to wars, changes in borders, and sometimes the creation of new states and, accordingly, people are forced to leave their homes. In the study of international relations, the question of interleaving, refugees and their new space has arisen, which causes new conflicts in the new space. In the theory of territories and space, there are several views on these issues, the coverage of these issues is the task of the presented article.

